

REPUBLIQUE DU CAMEROUN  
Paix-Travail-Patrie  
\*\*\*\*\*  
RÉGION DU SUD  
\*\*\*\*\*  
DEPARTEMENT DE LA MVILA  
\*\*\*\*\*  
COMMUNE DE MENGONG  
\*\*\*\*\*  
COMMISSION INTERNE DE  
PASSATION DES  
MARCHES  
\*\*\*\*\*  
BP : 48 MENGONG



REPUBLIC OF CAMEROON  
Peace – Work - Fatherland  
\*\*\*\*\*  
SOUTH REGION  
\*\*\*\*\*  
MVILA DIVISION  
\*\*\*\*\*  
MENGONG COUNCIL  
\*\*\*\*\*  
INTERNAL TENDER'S BOARD  
\*\*\*\*\*  
P.O.BOX: 48

MAÎTRE D'OUVRAGE: MAIRE DE LA COMMUNE DE MENGONG  
COMMISSION : COMMISSION INTERNE DE PASSATION DES MARCHES

DOSSIER D'APPEL D'OFFRES NATIONAL OUVERT EN PROCÉDURE D'URGENCE  
N°001/AONO/PU/C.MNG/CIPM/2026 DU 27/04/2026  
POUR LES TRAVAUX DE CONSTRUCTION DE DEUX (02) BLOCS DE CINQ (05)  
BOUTIQUES A MENGONG, DEPARTEMENT DE LA MVILA, REGION DU SUD.

**FINANCEMENT : BIP, Crédit transféré du MINDDEVEL**

**IMPUTATION : \_\_\_\_\_**

**EXERCICE 2026**

**DOSSIER D'APPEL D'OFFRES**

**Avril 2026**

## **TABLE DES SIGLES**

ARM P : Agence de Régulation des Marchés Publics

B P U : Bordereau des Prix Unitaires

DQE : Devis Quantitatif et Estimatif

MINMAP : Ministère des Marchés Publics

MO / MOD : Maître d'Ouvrage / Maître d'Ouvrage Délégué

SDPU : Sous - Détail des Prix Unitaires

CIPM : Commission Interne de Passation des Marchés

CCCM : Commission Centrale de Contrôles des Marchés Publics

CSPM : Commission Spéciale de Passation des Marchés Publics

CDPM : Commission Départementale de Passation des Marchés Publics

DTAO : Dossier Type d'Appel d'Offres

DAO : Dossier d'Appels d'Offres

## **SOMMAIRE DU DOSSIER D'APPELS D'OFFRES**

- Pièce N°1. Avis d'Appel d'Offres (AAO)
- Pièce N°2. Règlement Général de l'Appel d'Offres (RGAO)
- Pièce N°3. Règlement Particulier de l'Appel d'Offres (RPAO)
- Pièce N°4. Cahier des Clauses Administratives Particulières(CCAP)
- Pièce N°5. Cahier des Clauses Techniques Particulières (CCTP)
- Pièce N°6. Cadre du bordereau des prix unitaires
- Pièce N°7. Cadre du détail quantitatif et estimatif
- Pièce N°8. Cadre du sous-détail des prix
- Annexe n° 1: Modèle Déclaration d'intention de soumissionner
- Annexe n° 2: Modèle de soumission
- Annexe n° 3: Modèle de caution de soumission
- Annexe n° 4: Modèle de cautionnement définitif
- Annexe n° 5: Modèle de caution d'avance de démarrage
- Annexe n°6 : Modèle de caution de bonne exécution (retenue de garantie)
- Annexe n°7 : Modèle de Lettre de soumission de la proposition technique
- Annexe n° 8: Modèle de Cadre du planning
- Annexe n° 9: Modèle de liste de personnels à mobiliser
- Annexe n° 10: Modèle de fiches de prestations susceptibles d'être sous traitées
- Annexe n° 11: Modèle de CV de personnels à mobiliser
- Pièce N°9. Modèle de marché
- Pièce N°10. Modèles ou formulaires types à utiliser par les Soumissionnaires
- Pièce N°11. La Charte d'Intégrité
- Pièce N°12. La Déclaration d'engagement au respect des clauses sociales et environnementales
- Pièce N°13. Visa de maturité ou Justificatifs des études préalables
- Pièce N°14. Liste des organismes habilités à émettre des cautions dans le cadre des Marchés Publics.

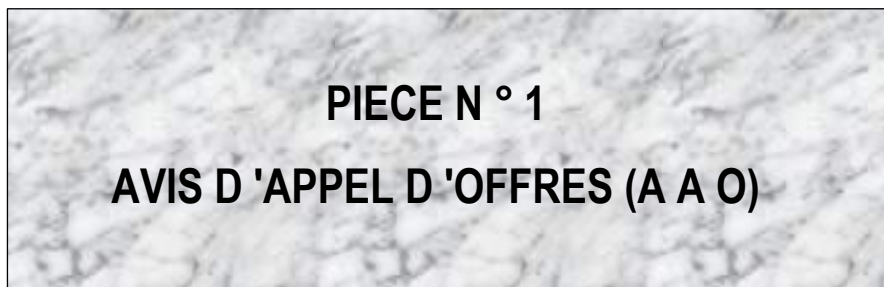

RÉPUBLIQUE DU CAMEROUN  
Paix-Travail-Patrie  
\*\*\*\*\*  
RÉGION DU SUD  
\*\*\*\*\*  
DÉPARTEMENT DE LA MVILA  
\*\*\*\*\*  
COMMUNE DE MENGONG  
\*\*\*\*\*  
COMMISSION INTERNE DE  
PASSATION DES  
MARCHES  
\*\*\*\*\*  
BP : 48 MENGONG



REPUBLIC OF CAMEROON  
Peace – Work - Fatherland  
\*\*\*\*\*  
SOUTH REGION  
\*\*\*\*\*  
MVILA DIVISION  
\*\*\*\*\*  
MENGONG COUNCIL  
\*\*\*\*\*  
INTERNAL TENDER'S BOARD  
\*\*\*\*\*  
BP: 48 MENGONG

**AVIS D'APPEL D'OFFRES NATIONAL OUVERT EN PROCEDURE D'URGENCE N°  
001/AONO/PU/C.MNG/CIPM/2026 DU 27/04/2026  
POUR LES TRAVAUX DE CONSTRUCTION DE DEUX (02) BLOCS DE CINQ (05) BOUTIQUES A  
MENGONG, DEPARTEMENT DE LA MVILA, REGION DU SUD.**

**1. Objet de l'Appel d'Offres**

Dans le cadre de l'exercice des compétences transférées aux Collectivités Territoriales Décentralisées, le Maire de la Commune de Mengong, lance un Appel d'Offres National Ouvert en procédure d'urgence pour les travaux de construction de deux (02) blocs de cinq (05) boutiques à Mengong.

**2. Consistance des travaux**

Les travaux comprennent notamment :

1. TRAVAUX PREPARATOIRES,
2. TERRASSEMENTS ;
3. FONDATION ;
4. MACONNERIE ELEVATION ;
5. CHARPENTE-COUVERTURE-PLAFONNAGE ;
6. MENUISERIE METALLIQUE ;
7. ELECTRICITE ;
8. PEINTURE ;
9. VRD.

**3. Tranches/Allotissement**

Dans le cadre de ce marché les travaux sont constitués en un lot unique.

**4. Coût prévisionnel**

Le coût prévisionnel de l'opération à l'issue des études préalables est de **30 000 000 (Trente millions) FCFA**.

**5. Délai prévisionnel d'exécution**

Le délai maximum prévu par le Maître d'Ouvrage pour la réalisation des travaux, objet du présent appel d'offres est de **03 (trois) mois** calendaires. Ce délai court à compter de la date de notification de l'ordre de service de commencer les prestations.

**6. Participation et origine**

La participation au présent Appel d'Offres National est ouverte à égalité de conditions à toutes les Entreprises ou groupement d'entreprise de droit camerounais possédant une bonne expérience dans la réalisation des travaux de génie civil et justifiant des capacités techniques et financières pour la réalisation des travaux qui en constituent l'objet.

## 7. Financement

Les prestations, objet du présent Appel d'Offres, sont financées par le Budget d'Investissement Public du Ministère de la Décentralisation local, exercice 2026 de la République du Cameroun, sur leur ligne d'imputation budgétaire suivante : \_\_\_\_\_

## 8. Mode de soumission

Le mode de soumission retenu pour cette consultation est le mode hors ligne

## 9. Cautionnement de soumission

Le cautionnement de soumission acquittée à la main, timbrée et accompagnée d'un récépissé timbré de la Caisse des Dépôts et de Consignation (CDEC) conformément aux point 1 et 2 de la lettre circulaire N°0019/LC/MINMAP du 24 juin 2024 (suivant modèle joint) d'un montant de Cent Cinquante mille (150 000) francs CFA d'une durée de validité de 120 jours, établi par une banque de premier ordre ou un organisme financier de première catégorie habilité par le Ministre en charge des Finances du Cameroun pour émettre des cautions dans le cadre des marchés publics dont la liste figure dans la pièce 14 du DAO. Le délai de validité du cautionnement de soumission doit excéder de trente (30) jours celui des offres. L'absence de la caution de soumission délivrée par une banque de premier ordre ou un organisme financier de première catégorie autorisé par le Ministère chargé des Finances à émettre des cautions dans le cadre des marchés publics, entraînera le rejet pur et simple de l'offre. Une caution de soumission produite mais n'ayant aucun rapport avec la consultation concernée est considérée comme absente. La caution de soumission présentée par un soumissionnaire au cours de la séance d'ouverture des plis est irrecevable.

## 10. Consultation du Dossier d'Appel d'Offres

Le dossier physique peut être consulté gratuitement dans les services du Maître d'Ouvrage aux heures ouvrables à la **Structure Interne de Gestion Administrative des Marchés Publics de la Commune de Mengong, B.P. 48 Mengong**, dès publication du présent avis. Il peut également être consulté en ligne sur le site internet de l'ARMP ([www.armp.cm](http://www.armp.cm)).

## 11. Acquisition du Dossier d'Appel d'Offres

La version physique du dossier d'appel d'offres peut être obtenue à la Structure Interne de Gestion Administrative des Marchés Publics de la Commune de Mengong, B.P. 48 Mengong, Tél : 696 33 34 31/696 38 29 76 dès publication du présent avis, contre présentation de l'original de la quittance de versement de la somme non remboursable de **Cinquante Mille (50 000) Francs CFA** représentant les frais d'acquisition du dossier, payables à la Recette Municipale de Mengong. La copie du reçu de ce versement sera jointe au dossier de soumission.

Lors du retrait du DAO, les soumissionnaires devront se faire enregistrer en laissant leur adresse complète (B.P, Fax, e-mail, téléphone, etc.)

## 12. Remise des offres

Chaque offre rédigée en Français ou en Anglais en Sept (07) exemplaires dont un (01) original et six (06) copies marquées comme tels, devra parvenir, à la **Structure Interne de Gestion Administrative des Marchés Publics de la Commune de Mengong, au plus tard le 28/05/2026, à 12 heures**, heure locale et devra porter la mention suivante :

**« AVIS D'APPEL D'OFFRES NATIONAL OUVERT EN PROCEDURE D'URGENCE  
N° 001 /AONO/PU/C.MNG/CIPM/2026/DU 27/04/2026  
POUR LES TRAVAUX DE CONSTRUCTION DE DEUX (02) BLOCS DE CINQ (05) BOUTIQUES A  
MENGONG, DEPARTEMENT DE LA MVILA, REGION DU SUD.  
« A n'ouvrir qu'en séance de dépouillement ».**

### 13. Recevabilité des plis

Les pièces administratives, l'offre technique et l'offre financière doivent être placées dans des enveloppes différentes séparées et remises sous pli scellé. Seront irrecevables par le Maître d'Ouvrage :

- Les plis portant les indications sur l'identité du soumissionnaire ;
- Les plis parvenus postérieurement aux dates et heures limites de dépôt ;
- Les plis non-conformes au mode de soumission.
- les plis sans indication de l'identité de l'Appel d'Offres ;
- Le non-respect du nombre d'exemplaires indiqué dans le RPAO ou offre uniquement en copies.

**Toute offre incomplète conformément aux prescriptions du Dossier d'Appel d'Offres sera déclarée irrecevable. Notamment l'absence de la caution de soumission acquittée à la main, timbrée et accompagnée d'un récépissé timbré de la CEDEC conformément aux point 1 et 2 de la lettre circulaire N°0019/LC/MINMAP du 24 juin 2024 délivrée par un organisme ou une institution financière agréée par le Ministre en charge des finances pour émettre les cautions dans le domaine des marchés publics ou le non-respect des modèles des pièces du Dossier d'Appel d'Offres, entraînera le rejet pur et simple de l'offre sans aucun recours.** Une caution de soumission produite mais n'ayant aucun rapport avec la consultation concernée est considérée comme absente. La caution de soumission présentée par un soumissionnaire au cours de la séance d'ouverture des plis est irrecevable.

### 14. Ouverture des plis

L'ouverture des plis se fait en un temps et aura lieu **le 28/05/2026 à 13 heures** par la Commission Interne de Passation des Marchés de Mengong dans la salle de conférences de l'hôtel de ville de Mengong.

Seuls les soumissionnaires peuvent assister à cette séance d'ouverture ou s'y faire représenter par une seule personne de leur choix dûment mandatée même en cas de groupement d'entreprises.

**Sous peine de rejet, les pièces du dossier administratif requises doivent être produites en originaux ou en copies certifiées conformes par le service émetteur ou l'autorité administrative compétente, conformément aux dispositions du Règlement Particulier de l'Appel d'Offres. Elles doivent dater de moins de trois (03) mois ou avoir été établies postérieurement à la date de signature de l'avis de D'Appel d'Offres, elles ne doivent pas être scannés.**

En cas d'absence ou de non-conformité d'une pièce du dossier administratif lors de l'ouverture des plis, après un délai de 48 heures accordées par la Commission, l'offre sera rejetée.

### 15. Critères d'évaluation

Les critères d'évaluation sont de deux types : les critères éliminatoires et les critères essentiels. Un critère ne peut être à la fois éliminatoire et essentiel.

#### 15.1 Critères éliminatoires

Les critères éliminatoires dans le cadre de cet appel d'offres sont :

- L'absence du cautionnement de soumission à l'ouverture des plis;
- La non -production au-delà du délai de 48 h après l'ouverture des plis, d'une pièce du dossier Administratif jugée non conforme ou absente lors de l'ouverture des plis, (excepté le cautionnement de Soumission);
- Les fausses déclarations, manœuvres frauduleuses ou des pièces falsifiées ;
- Le non-respect de 70% critères essentiels (Applicable aux entreprises, ayant les récépissés de dépôt datant de moins de trois mois et non applicable aux entreprises ayant le Certificat de catégorisation ou décisions de catégorisation D, C, B et A);
- L'absence de la déclaration sur l'honneur de non abandon des chantiers au cours des trois dernières

Années ;

- L'absence d'un prix unitaire quantifié dans l'offre financière ;
- L'absence de possession en propre ou en location d'un matériels minimum d'un Pick-up 4x4 de liaison et au moins d'une bétonnière (**Applicable aux entreprises, ayant les récépissés de dépôt datant de moins de trois mois et non applicable aux entreprises ayant le Certificat de catégorisation ou décisions de catégorisation D, C, B et A**) ;
- L'absence d'un élément de l'offre financière (la Soumission, les BPU, le DQE) ;
- L'absence de la charte d'intégrité datée et signée ;
- L'absence du récépissé de dépôt datant de moins de trois mois ou décision de catégorisation D, C, B et A ;
- L'absence de la déclaration d'engagement au respect des clauses environnementales et sociales datée et signée;
- La méthodologie;
- Les preuves d'acceptation des conditions du marché (Cahier des clauses Administratives Particulières (CCAP) et Cahier des clauses Techniques Particulières (CCTP).

Ces critères ont pour objet d'apprécier la conformité aux conditions fixées dans le Dossier d'Appel d'Offres, des pièces administratives, de l'offre technique et de la proposition financière en vue de l'attribution du marché

### **15.2. Critères essentiels**

Le système de notation des offres est le mode binaire (oui/non). L'évaluation des offres techniques se fera suivant les critères essentiels ci-après définies :

- La présentation de l'offre ;
- Les références du soumissionnaire (Applicable aux entreprises, ayant les récépissés de dépôt datant de moins de trois mois et non applicable aux entreprises ayant le Certificat de catégorisation ou décisions de catégorisation D, C, B et A);
- La capacité financière (le chiffre D'affaires, attestation de solvabilité financière). ((Applicable aux entreprises, ayant les récépissés de dépôt datant de moins de trois mois et non applicable aux entreprises ayant le Certificat de catégorisation ou décisions de catégorisation D, C, B et A);
- La qualification et l'expérience du personnel (Applicable aux entreprises, ayant les récépissés de dépôt datant de moins de trois mois et non applicable aux entreprises ayant le Certificat de catégorisation ou décisions de catégorisation D, C, B et A);
- Les moyens logistiques (Applicable aux entreprises, ayant les récépissés de dépôt datant de moins de trois mois et non applicable aux entreprises ayant le Certificat de catégorisation ou décision de catégorisation D, C, B et A).

**Seules les offres financières des soumissionnaires dont l'offre technique aura obtenu un pourcentage de « oui » supérieur ou égal à 70% seront examinées.**

*Le système de notation des offres par attribution des points est proscrit au profit du mode binaire (oui ou non).*

## **16. Attribution**

Le Maître d'Ouvrage attribue le marché au soumissionnaire ayant présenté une offre remplissant les critères de qualification technique et financière requises et dont l'offre est évaluée la moins disante en incluant le cas échéant les remises proposées.

### **17. Nombre maximum de lots :**

Sans objet

### **18. Durée de validité des offres**

Les soumissionnaires restent engagés par leur offre pendant **90 jours** à partir de la date limite initiale fixée pour la remise des offres.

## 19. Renseignements complémentaires

Les renseignements techniques complémentaires peuvent être obtenus aux jours et heures ouvrables auprès à la Structure Interne de Gestion Administrative des Marchés Publics de la Commune de Mengong, **BP. 48 Mengong**, Tél : 696 38 29 76-

## 20. additif à l'appel d'offres

Le Maitre d'Ouvrage se réserve le droit, en cas de nécessité, d'apporter toute autre modification ultérieure utile au présent appel d'offres.

## 21. Lutte contre la corruption et les mauvaises pratiques

Pour toute dénonciation pour des pratiques, faits ou actes de corruption ou faits de mauvaises pratiques, bien vouloir appeler la CONAC au numéro 1517, l'Autorité chargée des Marchés Publics (MINMAP) (SMS ou appel) aux numéros : (+237) 673 20 57 25 et 699 37 07 48, l'ARMP au numéro 222 20 18 03 ou le MO au numéro 696 38 29 76.

### Ampliations :

- MINMAP/MVILA
- ARMP/SUD
- CIPM
- Affichage
- Chrono

MENGONG LE \_\_\_\_\_  
LE MAIRE  
(AUTORITE CONTRACTANTE)

REPUBLIQUE DU CAMEROUN  
Paix-Travail-Patrie  
\*\*\*\*\*  
RÉGION DU SUD  
\*\*\*\*\*  
DEPARTEMENT DE LA MVILA  
\*\*\*\*\*  
COMMUNE DE MENGONG  
\*\*\*\*\*  
COMMISSION INTERNE DE PASSATION DES  
MARCHES  
\*\*\*\*\*  
BP : 48 MENGONG



REPUBLIC OF CAMEROON  
Peace – Work - Fatherland  
\*\*\*\*\*  
SOUTH REGION  
\*\*\*\*\*  
MVILA DIVISION  
\*\*\*\*\*  
MENGONG COUNCIL  
\*\*\*\*\*  
INTERNAL TENDER'S BOARD  
\*\*\*\*\*  
BP: 48 MENGONG

## TENDER NOTICE

N°001/AONO/EP/C-MNG/SG/CIPM/2026 OF 27/04/2026 UNDER IN EMERGENCY PROCEDURE  
FOR THE CONSTRUCTION WORKS OF TOW (02) BLOCS OF FIVE SHOPS IN MENGONG, MVILA  
DIVISION, SOUTH REGION.

### 1. Subject of the invitation to tender

*As part of the exercise of skills transferred to decentralized local authorities, the mayor of the Municipality of Mengong launches, a national tenders opened in emergency procedure for the execution of the construction works of tow (02) blocs of five shops in mengong.*

### 2. **Nature of works**

*The work include in particular:*

1. PREPARATORY WORK,
2. EARTHWORK ;
3. FOUNDATION ;
4. MASONRY ELEVATION ;
5. ROOF-FRAME ;
6. METAL CARPENTER ;
7. PAINT ;
8. ELECTRICITY ;
9. SANITATION

### 3. Allotment

*The work is made up of a single batch.*

### 4. PREVISIONAL BUDGET

*The estimated costs of the works that are the subject of this call for tenders are: **30 000 000 (Thirty million) CFA francs.***

### 5. ESTIMATED EXECUTION TIME

*The maximum execution time planned by the project owner for carrying out the work covered by tenders is set at **three (03) monts**, or ninety (90) calendar days. This period runs from the date of from the date of notification of the service order for the start of work. It is up to the bidder to propose in his offer an execution schedule falling within the above-mentioned period.*

## **6. PARTICIPATION AND ORIGIN**

The participation in this call for tenders is open to all companies under and any other group of companies under law with good experience in carrying out the works which constitute the object.

## **7. FINANCING**

*The works that are the subject of this invitation to tender are financed by transferred resources of MINDDEVEL Public Investment Budget (PIB), 2026 financial year, and budget items n °: \_\_\_\_\_*

*The submission method chosen for this consultation is offline.*

## **8. BID BOND**

*The submission bail acquitted by hand, stamped and accompanied by a receipt of the CEDEC stamped in accordance with points 1 and 2 of the circular letter number 0019/LC/MINMAP OF JUNE 24,2024 (according to model joint) in the amount of 150 000( **One hundred and fifty thousand**) CFA francs of 120 days, established by a first – rate bank or a first category financial organization authorized by the ministry in charge of finance of Cameroon to issue sureties within the framework of public procurement in document 14 of the Tender File (TF). Unless otherwise otherwise provided by the financing agreement and relating to the subject of the tender concern *and valid up to thirty (30) days beyond the initial date limit of the validity of bids.**

*'The absence of the bid bond issued by a first-rate bank or financial body of first category authorised by the Minister in charge of Finance to issue bonds for public contracts shall lead to the immediate rejection of the offer. A bid bond submitted but that does not have any relation with the consultation concerned shall be con-sidered as absent. The bid bond presented by a tenderer at the bid opening session shall not be accepted.*

## **9. CONSULTATION OF TENDER FILE**

*The hard copy of the file may be consulted free of charge during working hours in the services of the*

*internal structure for the administrative management of public contracts (ISAMPC)in the municipality P.O. Box 48 Mengong, from this notice publication or the ARMP website ([www.armp.cm](http://www.armp.cm)).*

## **11. ACQUISITION OF TENDER FILE**

*The physical version of the tender file can be obtained from the internal structure for the administrative management of public contracts (ISAMPC) in the municipality P.O. Box 48 Mengong, door number 01, Tél: 696 33 34 31/696 38 29 76, from this notice publication upon presentation of the original receipt for payment of the non-refundable sum of **fifty thousand (50 000)** CFA francs representing the costs of acquiring the file, payable to the municipal revenue of Mengong.*

*When withdrawing the bidding document, bidders must register, leaving their full address (PO, email, telephone, etc)*

*It is equally possible to obtain the electronic version of the Tender File by downloading it free of charge through the addresses indicated above. However, online submission is subject to the payment of Tender File purchase fees*

## **12 SUBMISSION OF BIDS**

*Each offer drafted in English or French in seven (07) copies including the original and six (06) copies marked as such, should reach against receipt at the Mengong Council **P.O.BOX: 48** internal structure for the administrative management of public contracts (ISAMPC)in the municipality P.O. Box 48 Mengong, not later than **28/05/2026 at 12 o'clock** in local time and should carry the inscription:*

***“TENDER NOTICE N°001/AONO/EP/C-MNG/SG/CIPM/2026 OF 27/04/2026 UNDER IN EMERGENCY PROCEDURE FOR THE CONSTRUCTION WORKS OF TOW (02) BLOCS OF FIVE SHOPS IN MENGONG, MVILA DIVISION, SOUTH REGION.”***

***To be opened only during the bid-opening session”***

### **.13. ADMISSIBILITY OF BIDS**

*The administrative documents, the technical offer and the financial offer must be placed in separate envelopes and submitted in a sealed envelope.*

*The Project Owner shall not accept:*

- *Bids bearing information on the identity of the tenderers;*
- *Bids submitted after the closing date and time for submission of bids;*
- *Envelopes without indication on the identity of the Invitation to Tender;*
- *Bids non-compliant with the bidding mode;*
- *Failure to comply with the number of copies specified in the RPAO or offer in copies only;*

***Any incomplete offer in accordance with the prescriptions of the Tender File shall be declared inadmissible. Especially the absence of a bid bond issued by a financial body or institution approved by the Minister in charge of Finance to issue bonds for public contracts or the failure to comply with the model documents of the Tender File shall lead automatically to the rejection of the bid without any other procedure. A bid bond submitted but not relating to consultation concerned shall be considered as absent. A bid bond presented by a bidder during the bid opening session shall not be accepted.***

### **14. Opening of bids**

*The bid shall be opened in by the Mengong Council Drawing up Contracts Local Commission of, in the Ceremony Hall, **the 28/05/2026 at 13 pm in the local time**, with the presence or not of tender’s boards, or theirs representatives clearly mandated and having a perfect knowledge of the file they are charged.*

*Under pain of being rejected, the required administrative documents must be submitted in originals or copies certified by the issuing service or the relevant administrative authority, in accordance with the provisions of the Special Regulations of the invitation to tender. They shall be no later than 3 (three) months old from the original deadline for the submission of tenders or must have been issued after the date of signature of the Tender Notice.*

*In case of absence or non-conformity of a document in the administrative file during the opening of bids, after a 48(forty-eight) hours deadline granted by the Board, the file shall be rejected.*

### **15. Evaluation criteria**

*[Evaluation criteria are of two types: the eliminatory criteria and essential criteria. No criterion can be eliminatory and essential at the same time.*

*The aim of these criteria is to identify and reject incomplete offers and substantially not compliant with the conditions laid down in the Tender File, especially with regard to the admissibility of administrative documents, the compliance if the technical offer with the Tender File technical specifications and with the qualification of tenderers.*

### **15.1 Eliminary criteria**

*The eliminary criteria set the minimum conditions to be fulfilled in order to be admitted to evaluation following the essential criteria. They should not be the subject of notation. The failure to comply with these criteria shall lead to the rejection of the bidder's offer.*

*The eliminary criteria include:*

- The absence of a bid security deposit at the time of bid opening;
- Failure to submit, within 48 hours of the bid opening, a document from the administrative file deemed non-compliant or missing at the time of bid opening;
- False declarations, fraudulent maneuvers, or falsified documents;
- Failure to meet 70% of the essential criteria; (Applicable to Category E companies with receipts dated less than three months prior and not applicable to companies with Categorization Certificates D, C, B, and A);
- The absence of a sworn statement attesting to the absence of abandoned construction sites during the last three years;
- The absence of a quantified unit price in the financial offer;
- The absence of ownership or rental of minimum equipment (concrete mixer, a pickup 4x4 etc.) (Applicable to companies with filing receipts dated less than three months prior, and not applicable to companies with Categorization Certificates or Categorization decision D, C, B, and A);
- The absence of any element of the financial offer (the Tender Document, the Unit Price Schedule, the Bill of Quantities).
- The absence of a dated and signed integrity charter;
- The absence of the deposit receipt dating back less than three months or decision of categorization D,C,B and A;
- The absence of a dated and signed declaration of commitment to respect environmental and social clauses;
- The methodology;
- Proof of acceptance of the contract terms (Special Administrative Clauses (CCAP) and Special Technical Clauses (CCTP)).

These criteria aim to assess compliance with the conditions set forth in the Tender Documents, the administrative documents, the technical offer, and the financial proposal for the purpose of awarding the contract.

**NB:** *Depending on the specificity of the service, other relevant criteria may be added when drafting the Tender File*

### **15.2 Essential criteria**

*Essential criteria are the fundamental or key ones that will help to measure the financial and the technical capacity of candidates to execute the services subject of the tender. They should be determined depending on the nature and the content of the services to be executed.*

*It is necessary to clearly specify the modalities for validating a criterion from the number of sub-criteria to be respected*

The essential criteria for the qualification of bidders shall focus especially on:

- Presentation of bid;
- Bidder's references (Applicable to companies with filing receipts dated less than three months prior, and not applicable to companies with Categorization Certificates or Categorization decision D, C, B, and A);
- Financial capacity (turnover, proof of financial solvency) (Applicable to companies with filing receipts dated less than three months prior, and not applicable to

companies with Categorization Certificates or Categorization decision D, C, B, and A);

- Staff qualifications and experience (Applicable to companies with filing receipts dated less than three months prior, and not applicable to companies with Categorization Certificates or Categorization decision D, C, B, and A);
- Logistical resources (Applicable to companies with filing receipts dated less than three months prior, and not applicable to companies with Categorization Certificates or Categorization decision D, C, B, and A);

**NB: Only the financial offers of bidders whose technical offer has obtained a 70% of yes greater than or will be examined**

*The evaluation of the financial offer will be based on the total amount of the bidder's offer. It will consist of analyzing the consistency of prices as well as verifying the calculation and all the related requirements. Any offer not in compliance with the requirements of the DAO and not produced in the seven copies including one original will be purely and simply rejected.*

#### **16. Award of contract**

*The Project Owner or the Delegated Project Owner shall award the contract to the bidder whose bid meets the required technical and financial qualification criteria and whose offer was evaluated as the lowest by including as the case may be, the rebates proposed (In case of allotment, specify the maximum number of lots a candidate may be awarded)*

#### **17. Maximum number of lots:**

*Not applicable.*

#### **18. Duration of validity of bids**

*Bidders shall remain committed to their bids for 90 days from the initial deadline set for the submission of bids.*

#### **19. Further information**

*Additional technical information may be obtained during working hours from the hours from with the internal public procurement management structure of the municipality of **Mengong: BP: 48, door number 01 Mengong, phone: 696 38 29 76.***

#### **20. ADDENDUM TO THE CALL FOR TENDERS**

The Contracting Authority reserves the right, if necessary, to make any other subsequent useful modification to this call for tenders.

#### **21. Fight against corruption and malpractices**

*For any denunciation of corruption attempt practices, facts or acts, please call the National Anti-Corruption Commission (NACC) on 1517, the Authority in charge of Public Contracts (MINMAP) (SMS or call) on (+237) 673 20 57 25 and 699 37 07 48, the ARMP on 222 20 18 03 or the PO/DPO on numéro 696 38 29 76*

Mengong of \_\_\_\_\_  
Mayor

#### **Copies:**

- *Delegated in charge of Public Contracts /MVILA*
- *ARMP/SUD*
- *Chairperson of the T B concerned*
- *Notice board/file*

**PIECE N °2**  
**REGLEMENT GENERAL DE L 'APPEL D 'OFFRES**  
**( R G A O )**

## TABLE DES MATIERES

A. Généralités .....	
Article 1. Objet de la consultation .....	
Article 2. Financement .....	
Article 3. Principes éthiques.....	
Article 4. Candidats admis à concourir .....	
Article 5. Matériaux, matériels, fournitures, équipements et services autorisés.....	
Article 6. Documents établissant la qualification du Soumissionnaire.....	
Article 7. Visite du site des travaux .....	
B. Dossier d'Appel d'Offres.....	
Article 8. Contenu du Dossier d'Appel d'Offres.....	
Article 9. Eclaircissements apportés au Dossier d'Appel d'Offres et Recours .....	
Article 10. Modification du Dossier d'Appel d'Offres .....	
C. Préparation des offres.....	
Article 11. Frais de soumission.....	
Article 12. Langue de l'offre .....	
Article 13. Documents constituant l'offre.....	
Article 14. Montant de l'offre .....	
Article 15. Monnaies de soumission et de règlement.....	
Article 16. Validité des offres .....	
Article 17. Cautionnement de soumission.....	
Article 18. Propositions variantes des soumissionnaires .....	
Article 19. Réunion préparatoire à l'établissement des offres.....	
Article 20. Forme, Format et signature de l'offre.....	
D. Dépôt des offres .....	
Article 21. Cachetage et marquage des offres.....	
Article 22. Date, heure limites de dépôt des offres et Mode de soumission.....	
Article 23. Offres hors délai.....	
Article 24. Modification, substitution et retrait des offres.....	
E. Ouverture des plis et évaluation des offres .....	
Article 25. Ouverture des plis et recours.....	
Article 26. Caractère confidentiel de la procédure .....	
Article 27. Eclaircissements sur les offres et contacts avec le Maître d'Ouvrage ou le Maître d'Ouvrage Délégué.....	
Article 28. Détermination de la conformité des offres et évaluation au plan technique	
Article 29. Critères d'évaluation et de qualification du soumissionnaire.....	
Article 30. Correction des erreurs .....	
Article 31. Conversion en une seule monnaie.....	
Article 32. Evaluation et comparaison des offres au plan financier.....	
Article 33. Préférence accordée aux soumissionnaires nationaux.....	
F. Attribution.....	
Article 34. Attribution.....	
Article 35. Droit du Maître d'Ouvrage ou du Maître d'Ouvrage Délégué de déclarer un Appel d'Offres infructueux ou d'annuler une procédure.....	
Article 36. Notification de l'attribution du marché.....	
Article 37. Publication des résultats d'attribution du marché et recours.....	
Article 38. Signature du marché.....	
Article 39. Cautionnement définitif .....	

## REGLEMENT GENERAL DE L'APPEL D'OFFRES

### A. GENERALITES.

#### Article 1. Objet de la consultation

1.1. Le Maître d'Ouvrage ou le Maître d'Ouvrage Délégué, tel que précisé dans le Règlement Particulier de l'Appel d'Offres (RPAO), lance un Appel d'Offres pour la réalisation des travaux décrits dans le présent Dossier d'Appel d'Offres et brièvement définis dans le RPAO.

Le nom, le numéro d'identification et le nombre de lots faisant l'objet de l'appel d'offres figurent dans le RPAO.

1.2. Le Soumissionnaire retenu, ou attributaire, doit achever les travaux dans le délai prévisionnel indiqué dans le RPAO, et qui court sauf stipulation contraire du CCAP, à compter de la date de notification de l'ordre de service de commencer les travaux.

1.3. Dans le présent Dossier d'Appel d'Offres, le terme "jour" désigne un jour ouvrable, à l'exception des jours calendaires expressément spécifiés dans le code des marchés publics.

#### Article 2. Financement

La source de financement des travaux, objet du présent appel d'offres est précisée dans le RPAO.

#### Article 3. Principes éthiques

3.1. Les agents relevant du service public, les soumissionnaires et les titulaires de marché, ainsi que toute personne intervenant à quelque titre que ce soit dans la chaîne de passation, d'exécution, de contrôle et de régulation des marchés, sont soumis aux dispositions des lois et règlements interdisant les actes de corruption, les manœuvres frauduleuses, les pratiques collusoires, coercitives ou obstructives, les conflits d'intérêts, les délits d'initiés et les complicités.

A cet égard, ils souscrivent la charte d'intégrité dont le modèle est joint en annexe du présent Dossier d'Appel d'Offres (pièce 10).

En vertu de ces principes, le Maître d'ouvrage ou le Maître d'Ouvrage Délégué :

a. défini, aux fins de cette clause, les expressions de la manière suivante :

i. Est convaincu d'acte de "corruption" quiconque offre, donne, sollicite ou accepte un quelconque avantage en vue d'influencer l'action d'un agent public au cours de l'attribution ou de l'exécution d'un marché ;

ii. Se livre à des "manœuvres frauduleuses " quiconque déforme ou dénature des faits afin d'influencer l'attribution ou l'exécution d'un marché ;

iii. Sont convaincus de « pratiques collusoires» deux ou plusieurs soumissionnaires qui s'entendent dans le but de maintenir artificiellement les prix des offres à des niveaux ne correspondant pas à ceux qui résulteraient du jeu de la concurrence ;

iv. Se livre à des « pratiques coercitives», quiconque porte atteinte aux personnes ou à leurs biens ou profère des menaces à leur encontre de manière directe ou indirecte, afin d'influencer leurs actions au cours de l'attribution ou de l'exécution d'un marché ;

v. Le « conflit d'intérêt » désigne toute situation dans laquelle le titulaire d'un marché ou surveillant des procédures de passation et/ou de l'exécution du marché pourrait tirer des profits directs ou indirects d'un marché conclu par le Maître d'ouvrage ou Maître d'ouvrage Délégué, d'une affectation ou toute situation dans laquelle il a des intérêts financiers ou personnels suffisant pour compromettre son impartialité dans l'accomplissement de ses fonctions ou de nature à affecter défavorablement son jugement ;

vii. La complicité s'entend de :

- L'omission ou la négligence d'effectuer les contrôles ou de donner les avis techniques prescrits ;

- L'abstention volontaire de porter à la connaissance du Maître d'ouvrage ou de l'autorité compétente, les irrégularités constatées lors de la réalisation de ses missions.

viii. Se livre aux « pratiques obstructives », quiconque commet des actes visant à la destruction, la falsification, l'altération ou la dissimulation des preuves sur lesquelles se fonde une enquête ou toutes fausses déclarations faites aux enquêteurs ou bien toute menace, harcèlement ou intimidation à l'encontre d'une personne aux fins de l'empêcher de révéler des informations relatives à une enquête, ou bien de poursuivre celle-ci.

b. rejettera toute proposition d'attribution, s'il est prouvé que l'attributaire proposé est directement ou par l'intermédiaire d'un agent, coupable de corruption, de conflit d'intérêt, de complicité ou s'est livré à des manœuvres frauduleuses, des pratiques collusoires, coercitives ou obstructives pour l'attribution de ce marché.

3.2. L'Autorité chargée des marchés publics peut à titre conservatoire, prendre une décision d'interdiction de soumissionner pendant une période n'excédant pas deux (02) ans, à l'encontre de tout soumissionnaire ou cocontractant de l'Administration pour trafic d'influence, de conflits d'intérêts, de délit d'initiés, de complicité, de fraude, de corruption ou de production de documents non authentiques dans son offre, sans préjudice des poursuites pénales qui pourraient être engagées contre lui.

3.3. L'Autorité chargée des Marchés Publics, peut prendre à l'encontre des acteurs publics reconnus coupables de violation des dispositions du Code des Marchés Publics, une décision d'interdiction d'intervenir dans la passation et le suivi de l'exécution des Marchés Publics pendant une période n'excédant pas deux (2) ans.

#### **Article 4. Candidats admis à concourir**

4.1. En dehors de l'**appel d'offres restreint qui s'adresse à tous les candidats retenus à l'issue de la procédure de pré qualification** et/ou ceux retenus dans le cadre de la catégorisation préalablement indiquée dans l'avis d'appel d'offres et rappelé dans le RPAO, en règle générale, l'appel d'offres s'adresse à tous les soumissionnaires, sous réserve qu'ils remplissent les conditions d'éligibilité ci-après :

- a. Un soumissionnaire (y compris tous les membres d'un groupement d'entreprises et tous les sous-traitants du soumissionnaire doivent être d'un pays éligible, conformément à la convention de financement, le cas échéant ;
- b. Un soumissionnaire (y compris tous les membres d'un groupement d'entreprises et tous les sous-traitants du soumissionnaire) ne doit pas se trouver en situation de conflit d'intérêt sous peine de disqualification de toutes les offres auxquelles il aura participé. Un soumissionnaire peut être jugé comme étant en situation de conflit d'intérêt dans les conditions ci-après :
  - i. Est associé ou a été associé dans le passé, à une entreprise (ou à une filiale de cette entreprise) qui a fourni des services de consultant pour la conception, la préparation des spécifications et autres documents utilisés dans le cadre des marchés passés au titre du présent appel d'offres ;
  - ii. est dans le cadre d'un même appel d'offres, représentant légal d'un autre soumissionnaire ;
  - iii. Participe à plus d'une offre dans le cadre d'un même appel d'offres notamment, soit à titre individuel ou en tant que membre d'un groupement d'entreprises, soit en tant que sous-traitant dans une offre tout en étant soumissionnaire à titre individuel ou membre d'un groupement d'entreprises. Un fournisseur peut figurer en tant que sous-traitant dans plusieurs offres, mais en cette qualité de sous-traitant seulement.
  - iv. Est affilié à un groupe ou entité que le Maître d'Ouvrage ou le Maître d'Ouvrage Délégué a recruté ou envisage de recruter pour participer au contrôle ;
  - v. Le Maître d'Ouvrage ou le Maître d'Ouvrage Délégué participe au capital du soumissionnaire de nature à compromettre la transparence des procédures de passation des marchés publics ;
- c. Une personne morale de droit public si elle démontre qu'elle est (i) juridiquement et financièrement autonome, (ii) gérée selon les règles de la comptabilité privée et (iii) n'est pas sous la tutelle du Maître d'Ouvrage ou du Maître d'Ouvrage Délégué, sauf autorisation expresse de l'Autorité chargée des marchés publics.

d. Les organisations de la société civile et les Etablissements publics à condition que les prix proposés soient concurrentiels, c'est-à-dire, qu'ils aient été déterminés(i) en prenant en compte l'ensemble des coûts directs et indirects concourant à la formation du prix de la prestation objet du contrat et(ii) qu'ils n'ont pas bénéficié, dans la détermination de ce prix, des avantages découlant des ressources qui leurs sont attribuées au titre de leurs missions de service public.

4.2. L'appel d'offres est ouvert ou restreint selon les spécifications du RPAO à tous les candidats qui remplissent les conditions ci-après :

- a. ne pas être en état de liquidation judiciaire ou en faillite ;
- b. ne pas être frappé de l'une des interdictions ou d'échéances prévues par les lois et règlements en vigueur, aussi bien au plan national qu'international;
- c. souscrire aux déclarations prévues par les lois et règlements en vigueur.

4.3. Pour soumissionner par voie électronique via COLEPS ou tout autre moyen de communication électronique indiqué par le Maître d'Ouvrage, le candidat ou soumissionnaire doit être enregistré sur ladite plateforme et disposer d'un certificat électronique valide.

4.4. Si l'appel d'offres est restreint, la consultation s'adresse à tous les candidats retenus à l'issue de la procédure de préqualification et/ou à ceux retenus dans le cadre de la catégorisation préalablement indiquée dans l'avis d'appel d'offres et rappelée dans le RPAO.

#### **Article 5. Matériaux, matériels, fournitures, équipements et services autorisés**

5.1. Les matériaux, les matériels de l'entrepreneur, les fournitures, équipements et services devant être fournis dans le cadre du Marché ne doivent pas provenir le cas échéant, de pays figurant dans la liste prévue dans le RPAO.

5.2. En vertu de l'article 5.1 ci-dessus, le terme "provenir" désigne le lieu où les biens et services poussent, sont extraits, cultivés, produits ou fabriqués, transformés, assemblés ou importés.

#### **Article 6. Documents établissant la qualification du Soumissionnaire**

6.1. Les soumissionnaires doivent, comme partie intégrante de leur offre :

- a. produire un pouvoir habilitant le signataire de la soumission à engager le soumissionnaire ;
- b. Fournir les documents permettant d'établir la qualification du soumissionnaire selon la présentation indiquée à l'article 13 du RGAO et comprenant notamment, toutes les informations (compléter ou mettre à jour les informations jointes à leur demande de pré qualification qui ont pu changer, au cas où les candidats ont fait l'objet d'une préqualification) qui leur sont demandées dans le RPAO.

Les informations relatives aux points suivants sont exigées le cas échéant :

- i. La production de l'extrait des bilans faisant ressortir le chiffre d'affaires et les résultats ;
- ii. l'accès à une ligne de crédit ou d'autres ressources financières ;
- iii. Les marchés exécutés ;
- iv. la liste du personnel clé ;
- v. La disponibilité du matériel indispensable ;
- vi. Le certificat de catégorisation pour les prestataires de BTP, le cas échéant.

6.2. Les soumissions présentées par deux ou plusieurs entrepreneurs groupés (co-traitance) doivent satisfaire aux conditions suivantes :

- a. L'offre devra inclure pour chacune des entreprises, tous les renseignements énumérés à l'article 6.1 ci-dessus. Le RPAO devra préciser les informations à fournir par le groupement et celles à fournir par chaque membre du groupement ;
- b. L'offre et le marché doivent être signés de façon à obliger tous les membres du groupement ;
- c. La nature du groupement (conjoint ou solidaire tel que requis dans le RPAO) doit être précisée et justifiée par la production d'une copie de l'accord de groupement en bonne et due forme ;

- d. Le membre du groupement désigné comme mandataire, représentera l'ensemble des entreprises vis à vis du Maître d'Ouvrage ou du Maître d'Ouvrage Délégué pour l'exécution du marché ;
- e. En cas de groupement solidaire, les co-traitants se répartissent les paiements qui sont effectués par le Maître d'Ouvrage ou le Maître d'Ouvrage Délégué dans un compte unique. En cas de groupement conjoint, les tâches de chaque membre doivent être précisées et chaque entreprise est payée par le Maître d'Ouvrage ou le Maître d'Ouvrage Délégué dans son propre compte.

6.3. Les soumissionnaires doivent également présenter des propositions suffisamment détaillées pour démontrer qu'elles sont conformes aux spécifications techniques et aux délais d'exécution visés dans le RPAO.

6.4. Les soumissionnaires qui sollicitent le bénéfice d'une marge de préférence, doivent fournir tous les renseignements nécessaires pour prouver qu'ils satisfont aux critères d'éligibilité décrits à l'article 33 du RGAO.

### **Article 7. Visite du site des travaux**

7.1. Il est conseillé au soumissionnaire de visiter et d'inspecter le site des travaux et ses environs et d'obtenir par lui-même, et sous sa propre responsabilité, tous les renseignements qui peuvent être nécessaires pour la préparation de l'offre et l'exécution des travaux. Cette visite lorsqu'elle est exigée dans le RPAO, doit être sanctionnée par une attestation de visite du site signée sur l'honneur par le soumissionnaire, faisant ressortir une description du site ainsi que les observations sur les conditions d'exécution des travaux. Les coûts liés à la visite du site sont à la charge du Soumissionnaire.

7.2. Le Maître d'Ouvrage ou le Maître d'Ouvrage Délégué est tenu d'autoriser le Soumissionnaire qui en fait la demande et ses employés ou agents, à pénétrer dans ses locaux et sur ses terrains aux fins de ladite visite, mais seulement à la condition expresse que le Soumissionnaire, ses employés et agents dégagent le Maître d'Ouvrage ou le Maître d'Ouvrage Délégué, de toute responsabilité pouvant en résulter.

Le soumissionnaire demeure responsable des accidents mortels ou corporels, des pertes ou dommages matériels, coûts et frais encourus du fait de cette visite.

7.3. Le Maître d'Ouvrage ou le Maître d'Ouvrage Délégué peut organiser une visite du site des travaux au moment de la réunion préparatoire à l'établissement des offres mentionnées à l'article 19 du RGAO.

## **B. DOSSIER D'APPEL D'OFFRES**

### **Article 8. Contenu du Dossier d'Appel d'Offres**

8.1. Le Dossier d'Appel d'Offres décrit les travaux faisant l'objet du marché, fixe les procédures de consultation des entreprises et précise les conditions du marché. Outre le(s) additif(s) publié(s) conformément à l'article 10 du RGAO, il comprend aussi les principaux documents énumérés ci-après :

Pièce n° 0 : La lettre d'invitation à soumissionner (en cas d'Appels d'Offres Restreints) ;

Pièce n° 1 : L'Avis d'Appel d'Offres rédigé en français et en anglais (AAO) ; Pièce n° 2 : Le Règlement Général de l'Appel d'Offres (RGAO) ;

Pièce n° 3 : Le Règlement Particulier de l'Appel d'Offres (RPAO) ; Pièce n° 4 : Le Cahier des Clauses Administratives Particulières (CCAP) ; Pièce n° 5 : Le Cahier des Clauses Techniques Particulières (CCTP) ;

Pièce n° 6 : Le Cadre du Bordereau des prix unitaires ; Pièce n° 7 : Le Cadre du Détail quantitatif et estimatif ;

Pièce n° 8 : Le Cadre du Sous-Détail des Prix Unitaires ou de la décomposition des prix, le cas échéant ; Pièce n° 9 : Le modèle de marché ;

Pièce n° 10 : Les Modèles ou formulaires types à utiliser par les Soumissionnaires notamment :

*Annexe n° 1: Modèle de Déclaration d'intention de soumissionner* *Annexe n° 2: Modèle de soumission*

*Annexe n° 3: Modèle de caution de soumission*

*Annexe n° 4: Modèle de cautionnement définitif*

*Annexe n° 5: Modèle de caution d'avance de démarrage*

*Annexe n° 6: Modèle de caution de bonne exécution (retenue de garantie)*

*Annexe n° 7: Modèle de Lettre de soumission de la proposition technique*

*Annexe n° 8: Modèle de Cadre du planning*

*Annexe n° 9: Modèle de liste de personnels à mobiliser*

*Annexe n° 10: Modèle de fiches de prestations susceptibles d'être sous traitées*

*Annexe n° 11: Modèle de CV de personnels à mobiliser*

Pièce n° 11 : Le formulaire de la charte d'intégrité.

Pièce n° 12 : Le formulaire de déclaration d'engagement au respect des clauses sociales et environnementales. Pièce n° 13 : le visa de maturité ou les justificatifs des études préalables à remplir par le Maître d' Ouvrage ou le Maître d' Ouvrage Délégué, la disponibilité du financement ou l'inscription budgétaire.

Pièce n° 14 : La liste des établissements bancaires et organismes financiers habilités par le Ministre en charge des à émettre des cautions, dans le cadre des marchés publics.

**8.2.** Le Soumissionnaire doit examiner l'ensemble des règlements, formulaires, conditions et spécifications contenus dans le DAO. Il lui appartient de fournir tous les renseignements demandés et de préparer une offre conforme à tous égards audit dossier.

### **Article 9. Eclaircissements apportés au Dossier d'Appel d'Offres et Recours**

9.1. a) Tout soumissionnaire désirent obtenir des éclaircissements sur le Dossier d'Appel d'Offres peut en faire la demande à l'Autorité Contractante par écrit ou par courrier électronique (télécopie ou e-mail) à l'adresse du Maître d'Ouvrage ou du Maître d'Ouvrage Délégué indiquée dans le RPAO **ou via COLEPS avec copie à l'organisme chargé de la régulation des marchés publics. Cependant, l'Autorité Contractante répondra par écrit ou par courrier électronique ou via COLEPS ou sur tout autre moyen de communication électronique indiqué dans le DAO à toute demande d'éclaircissement reçue au moins quatorze (14) jours avant la date limite de dépôt des offres.**

9.1.b). Une copie de la réponse de l'Autorité Contractante, indiquant la question posée mais ne mentionnant pas son auteur, est adressée à tous les soumissionnaires ayant acheté le Dossier d'Appel d'Offres dans un délai maximal de cinq (05) jours.

9. 2. Tout soumissionnaire qui s'estime lésé peut introduire une requête auprès du Maître d'ouvrage ou du Maître d'ouvrage Délégué.

En cas d'appel d'offres restreint, le recours doit :

a) à la phase de pré qualification, doit porter sur des demandes de réexamen des conditions de sollicitation, de pré qualification ou sur des demandes de réexamen des décisions ou actes pris et publiés par le Maître d'Ouvrage ou le Maître d'Ouvrage Délégué lors de la procédure de pré qualification.

b) Les candidats disposent de cinq (05) jours ouvrables avant la date de dépôt des candidatures et cinq (05) jours ouvrables après la publication des résultats de la pré qualification pour introduire leur recours auprès du Maître d'Ouvrage ou du Maître d'Ouvrage Délégué, avec copie à l'Autorité chargée des marchés publics et à l'organisme chargé de la régulation des marchés publics.

c) Ce recours n'est pas suspensif.

9.3. Lorsque l'appel d'offres est la procédure retenue, le recours doit être adressé, entre la publication de l'Avis d'appel d'offres et l'ouverture des plis :

a) au Maître d'ouvrage ou au Maître d'ouvrage Délégué avec copie à l'Autorité chargée des Marchés Publics et à l'organisme chargé de la régulation des marchés publics ;

b) il doit parvenir au Maître d'ouvrage ou au Maître d'ouvrage Délégué au plus tard quatorze (14) jours ouvrables avant la date d'ouverture des offres ;

c) le Maître d'Ouvrage ou le Maître d'Ouvrage Délégué dispose de cinq (05) jours ouvrables pour réagir. La copie de la réaction est transmise à l'Autorité chargée des Marchés Publics et à l'Organisme Chargé de la Régulation des Marchés Publics ;

d) en cas de désaccord entre le requérant et le Maître d'ouvrage ou le Maître d'ouvrage Délégué, le recours est porté par le requérant au Comité chargé de l'examen des recours.

e) ce recours n'est pas suspensif.

### **Article 10. Modification du Dossier d'Appel d'Offres**

10.1. Le Maître d'Ouvrage ou le Maître d'Ouvrage Délégué peut, à tout moment avant la date limite de dépôt des offres et pour tout motif, que ce soit à son initiative ou consécutivement à une saisine d'un soumissionnaire, modifier le Dossier d'Appel d'Offres en publiant un additif.

10.2. Tout additif ainsi publié fera partie intégrante du Dossier d'Appel d'Offres conformément à l'Article 8.1 du RGAO et doit être communiqué par écrit ou signifié par tout moyen laissant trace écrite à tous les

soumissionnaires ayant acheté le Dossier d'Appel d'Offres **ou via COLEPS ou sur tout autre moyen de communication électronique indiqué par le Maître d'Ouvrage dans le DAO.**

10.3. Afin de donner aux soumissionnaires suffisamment de temps pour tenir compte de l'additif dans la préparation de leurs offres, le Maître d'Ouvrage ou le Maître d'Ouvrage Délégué pourra reporter, autant que nécessaire, la date limite de dépôt des offres, conformément aux dispositions de l'Article 22 du RGAO.

## **C. PREPARATION DES OFFRES**

### **Article 11. Frais de soumission**

Le candidat supportera tous les frais afférents à la préparation et à la présentation de son offre. Le Maître d'Ouvrage ou le Maître d'Ouvrage Délégué n'est en aucun cas responsable de ces frais, ni tenu de les régler, quel que soit le déroulement ou l'issue de la procédure d'Appel d'Offres.

### **Article 12. Langue de l'offre**

L'offre ainsi que toute correspondance et tout document, échangé entre le Soumissionnaire et le Maître d'Ouvrage ou le Maître d'Ouvrage Délégué seront rédigés en français ou en anglais. Les documents complémentaires et les imprimés fournis par le soumissionnaire peuvent être rédigés dans une autre langue à condition d'être accompagnés d'une traduction précise en français ou en anglais fait par un traducteur agréé; auquel cas et aux fins d'interprétation de l'offre, la traduction fera foi.

### **Article 13. Documents constituant l'offre**

13.1. L'offre présentée par le soumissionnaire comprendra les documents détaillés au RPAO, dûment remplis et regroupés en trois volumes :

#### **a. Volume 1 : Dossier administratif**

Il comprend notamment :

a.1. Tous les documents attestant que le soumissionnaire :

- a souscrit les déclarations prévues par les lois et règlements en vigueur ;
- s'est acquitté des droits, taxes, impôts, cotisations, contributions, redevances ou prélèvements de quelque nature que ce soit ;
- n'est pas en état de liquidation judiciaire ou en faillite ;
- n'est pas frappé de l'une des interdictions ou d'échéances prévues par les lois et règlements en vigueur, aussi bien au plan national qu'international.

a.2. Le cautionnement de soumission établi conformément aux dispositions de l'article 17 du RGAO ;

a.3. L'acte écrit donnant pouvoir au signataire de l'offre d'engager la personne morale soumissionnaire, le cas échéant, conformément aux dispositions de l'article 6.1 du RGAO ;

#### **b. Volume 2 : Offre technique**

Il comprend notamment :

##### **b.1. Les renseignements sur la qualification**

Le RPAO précise la liste des documents à fournir par les soumissionnaires pour justifier les critères de qualification mentionnés à l'article 6.1 du RGAO, notamment les références de l'entreprise, le matériel et la liste du personnel.

##### **b.2. La Méthodologie**

Le RPAO précise les éléments constitutifs de la proposition technique des soumissionnaires, notamment : une note méthodologique portant sur une analyse des travaux et précisant l'organisation et le programme que le soumissionnaire compte mettre en place ou en œuvre pour les réaliser (installations, planning, PAQ, sous-traitance, approche HIMO le cas échéant, etc.).

##### **b. 3. Les preuves d'acceptation des conditions du marché**

Le soumissionnaire remettra les copies dûment paraphées, renseignées et signées des documents à caractères administratif et technique régissant le marché, à savoir :

- i. Le Cahier des Clauses Administratives Particulières (CCAP) ;
- ii. Le Cahier des Clauses Techniques Particulières (CCTP).

##### **b.4. Commentaires CCAP et CCTP (facultatifs)**

Les soumissionnaires formuleront un commentaire sur les choix techniques du projet et d'éventuelles propositions.

#### **b .5. la charte d'intégrité**

#### **b-6- la déclaration d'engagement au respect des clauses sociales et environnementales**

##### **c. Volume 3 : Offre financière**

Il comprend les éléments permettant de justifier le coût des travaux, à savoir :

c.1. La soumission proprement dite, en original rédigée selon le modèle ou le formulaire type joint, timbrée au tarif en vigueur, signée et datée ;

c.2. Le bordereau des prix unitaires dûment rempli ;

c.3. Le détail quantitatif et estimatif dûment rempli ;

c.4. Le sous-détail des prix et/ou la décomposition des prix forfaitaires ;

c.5. L'échéancier prévisionnel de paiements, le cas échéant.

Les soumissionnaires utiliseront à cet effet les pièces et modèles ou formulaires types prévus dans le Dossier d'Appel d'Offres, sous réserve des dispositions de l'article 17.2 du RGAO concernant les autres formes possibles de Cautionnement de Soumission.

13.2. Le RPAO indique combien de temps les propositions doivent demeurer valides à compter de la date de soumission. Pendant cette période, les soumissionnaires doivent garder à disposition le personnel spécialisé proposé pour la mission. Le Maître d'Ouvrage ou le Maître d'Ouvrage Délégué fait tout son possible pour mener à bien les négociations dans ces délais. Si celui-ci souhaite prolonger la durée de validité des propositions, les Candidats qui n'y consentent pas sont en droit de refuser une telle prolongation.

#### **Article 14. Montant de l'offre**

14.1. Sauf indication contraire figurant dans le Dossier d'Appel d'Offres, le montant du marché couvrira l'ensemble des travaux décrits à l'article 1.1 du RPAO, sur la base du Bordereau des Prix et du Détail Quantitatif et Estimatif chiffrés, ainsi que du sous-détail des prix unitaires et de la décomposition des prix forfaitaires présentés par le soumissionnaire le cas échéant.

14.2. Le soumissionnaire remplira les prix unitaires et totaux de tous les postes du bordereau de prix et du Détail quantitatif et estimatif.

14.3. Sous réserve des dispositions contraires prévues dans le RPAO et le CCAP, tous les droits, impôts, taxes et assurances payables par le soumissionnaire au titre du futur Marché, ou à tout autre titre, trente (30) jours avant la date limite de dépôt des offres seront inclus dans les prix et dans le montant total de son offre. 14.4. Si les clauses de révision et/ou d'actualisation des prix sont prévues au marché, la date d'établissement des prix initiaux, ainsi que les modalités de révision et/ou d'actualisation desdits prix doivent être précisées. Tout Marché dont la durée d'exécution est au plus égale à un (1) an ne peut faire l'objet de révision de prix. 14.5. Tous les prix unitaires assortis des quantités doivent être justifiés par des sous-détails établis conformément au cadre proposé à la pièce N° 8 du DAO.

14.6. Les soumissionnaires indiqueront les rabais consentis dans leurs offres. Par ailleurs, ils préciseront les conditions d'application de ce rabais.

#### **Article 15. Monnaies de soumission et de règlement**

15.1. En cas d'Appels d'Offres Internationaux, les monnaies de l'offre doivent suivre les dispositions soit de l'Option A ou de l'Option B ci-dessous; l'option applicable étant celle retenue dans le RPAO.

15.2. Option A : le montant de la soumission est libellé entièrement en monnaie nationale

Le montant de la soumission, les prix unitaires du bordereau des prix et les prix du détail quantitatif et estimatif sont libellés entièrement en francs CFA de la manière suivante:

a. Les prix seront entièrement libellés dans la monnaie nationale. Le soumissionnaire qui compte engager des dépenses dans d'autres monnaies pour la réalisation des Travaux, indiquera en annexe à la soumission le ou les pourcentages du montant de l'offre nécessaires pour couvrir les besoins en monnaies étrangères, sans excéder un maximum de trois monnaies de pays membres de l'institution de financement du marché.

b. Les taux de change utilisés par le Soumissionnaire pour convertir son offre en monnaie nationale seront spécifiés par le soumissionnaire en annexe à la soumission conformément aux précisions du RPAO. Ils seront

appliqués pour tout paiement au titre du Marché, pour qu'aucun risque de change ne soit supporté par le Soumissionnaire retenu.

15.3. Option B : Le montant de la soumission est directement libellé en monnaie nationale et étrangère. Le soumissionnaire libellera les prix unitaires du bordereau des prix et les prix du Détail quantitatif et estimatif de la manière suivante :

a. Les prix des intrants nécessaires aux travaux que le Soumissionnaire compte se procurer dans le pays du Maître d'Ouvrage ou du Maître d'Ouvrage Délégué seront libellés en francs CFA tels que spécifié au RPAO et dénommée "monnaie nationale".

b. Les prix des intrants nécessaires aux travaux que le soumissionnaire compte se procurer en dehors du pays du Maître d'Ouvrage ou du Maître d'Ouvrage Délégué seront libellés dans la monnaie du pays du soumissionnaire ou de celle d'un pays membre éligible largement utilisée dans le commerce international.

15.4. Le Maître d'Ouvrage ou le Maître d'Ouvrage Délégué peut demander aux soumissionnaires d'exprimer leurs besoins en monnaies nationale et étrangère et de justifier que les montants inclus dans les prix unitaires et totaux, et indiqués en annexe à la soumission, sont raisonnables ; à cette fin, un état détaillé de ses besoins en monnaies étrangères sera fourni par le soumissionnaire.

15.5. Durant l'exécution des travaux, la plupart des monnaies étrangères restant à payer sur le montant du marché peut être révisée d'un commun accord par le Maître d'Ouvrage ou le Maître d'Ouvrage Délégué et l'entreprise de façon à tenir compte de toute modification survenue dans les besoins en devises au titre du marché.

#### **Article 16. Validité des offres**

16.1. Les offres doivent demeurer valables pendant la période spécifiée dans le Règlement Particulier de l'Appel d'Offres pour compter de la date de remise des offres fixée par le Maître d'Ouvrage ou le Maître d'Ouvrage Délégué, en application de l'article 22 du RGAO. Une offre valable pour une période plus courte sera considérée par la Commission de passation des marchés comme non conforme, sauf si le délai de validité du cautionnement de soumission est conforme. Dans ce cas, un délai de quarante-huit (48) heures est accordé au soumissionnaire pour produire une nouvelle lettre de soumission.

16.2. Dans des circonstances exceptionnelles, le Maître d'Ouvrage ou le Maître d'Ouvrage Délégué peut solliciter le consentement du soumissionnaire à une prolongation du délai de validité. La demande et les réponses qui lui seront faites le seront par écrit (ou par télécopie). La validité du cautionnement de soumission prévue à l'article 17 du RGAO sera de même prolongée pour une durée correspondante. Un Soumissionnaire peut refuser de prolonger la validité de son offre sans perdre son cautionnement de soumission. Un soumissionnaire qui consent à une prolongation ne se verra pas demander de modifier son offre, ni ne sera autorisé à le faire.

16.3. Lorsque le marché ne comporte pas d'article de révision de prix et que la période de validité des offres est prorogée de plus de soixante (60) jours, les montants payables au soumissionnaire retenu, seront actualisés par application de la formule y relative figurant à la demande de prorogation que le Maître d'Ouvrage ou le Maître d'Ouvrage Délégué adressera au(x) soumissionnaire(s).

La période d'actualisation ira de la date de dépassement des soixante (60) jours à la date de notification du marché ou de l'ordre de service de démarrage des travaux au soumissionnaire retenu, tel que prévu par le CCAP. L'effet de l'actualisation n'est pas pris en considération aux fins de l'évaluation des offres.

#### **Article 17. Cautionnement de soumission**

17.1. En application de l'article 13 du RGAO, le soumissionnaire fournira un cautionnement de soumission du montant spécifié dans le Règlement Particulier de l'Appel d'Offres, et qui fera partie intégrante de son offre.

17.2. Le cautionnement de soumission sera conforme au modèle présenté dans le Dossier d'Appel d'Offres ; d'autres modèles peuvent être autorisés, par le Maître d'Ouvrage ou le Maître d'Ouvrage Délégué.

Le cautionnement de soumission demeurera valide pendant trente (30) jours au-delà de la date limite initiale de validité des offres, ou de toute nouvelle date limite de validité demandée par le Maître d'Ouvrage ou le

Maître d'Ouvrage Délégué et acceptée par le soumissionnaire, conformément aux dispositions de l'article 16.2 du RGAO.

Pour les prestations relevant des lettres commandes, les chèques certifiés et les chèques-banques sont admis au titre du cautionnement de soumission.

17.3. Toute offre non accompagnée d'un cautionnement de soumission acceptable sera rejetée par la Commission de Passation des Marchés comme incomplète. Le cautionnement de soumission d'un groupement d'entreprises doit être établi au nom du mandataire soumettant l'offre.

17.4. Les offres des soumissionnaires non retenues (à l'exception de l'exemplaire destiné à l'organisme chargé de la régulation des marchés publics) seront restituées dans un délai de quinze (15) jours ouvrables dès publication des résultats de l'attribution. Les offres non retirées dans ce délai peuvent être détruites, sans qu'il y ait lieu à réclamation.

17.5. Le cautionnement de soumission des soumissionnaires non retenus sont restitués dès publication des résultats d'attribution.

17.6. Le cautionnement de soumission de l'attributaire du Marché sera libéré dès que ce dernier aura fourni le cautionnement définitif requis.

17.7. Le cautionnement de soumission peut être saisi :

a. Si le soumissionnaire retire son offre durant la période de validité ;

b. Si, le soumissionnaire retenu :

i. Manque à son obligation de souscrire le marché en application de l'article 38 du RGAO ;

ii. Manque à son obligation de fournir le cautionnement définitif en application de l'article 39 du RGAO ; iii.

Refuse de recevoir notification du marché.

## **Article 18. Propositions variantes des soumissionnaires**

18.1. Lorsque les travaux peuvent être exécutés dans des délais prévisionnels d'exécution variables, le RPAO précisera ces délais, et indiquera la méthode retenue pour l'évaluation du délai d'achèvement proposé par le soumissionnaire à l'intérieur des délais prévus. Les offres proposant des délais au-delà de ceux spécifiés ne seront pas considérées comme non conformes.

18.2. Excepté dans le cas mentionné à l'Article 18.3 ci-dessous, les soumissionnaires souhaitant offrir des variantes techniques doivent d'abord chiffrer la solution de base du Maître d'Ouvrage ou du Maître d'Ouvrage Délégué telle que décrite dans le Dossier d'Appel d'Offres, et fournir en outre tous les renseignements dont le Maître d'Ouvrage ou le Maître d'Ouvrage Délégué a besoin pour procéder à l'évaluation complète de la variante proposée, y compris les plans, notes de calcul, spécifications techniques, sous-détails de prix et méthodes de construction proposées, et tous autres détails utiles. Le Maître d'Ouvrage ou le Maître d'Ouvrage Délégué n'examinera que les variantes techniques, le cas échéant, du soumissionnaire dont l'offre conforme à la solution de base a été évaluée la moins-disante.

18.3. Quand les soumissionnaires sont autorisés, suivant le RPAO, à soumettre directement des variantes techniques pour certaines parties des travaux, ces parties de travaux doivent être décrites dans les Spécifications techniques. Le dossier d'appel d'offres doit préciser de manière claire, la façon dont les variantes doivent être prises en considération pour l'évaluation des offres.

## **Article 19. Réunion préparatoire à l'établissement des offres**

19.1. A moins que le RPAO n'en dispose autrement, le Soumissionnaire peut être invité à assister à une réunion préparatoire qui se tiendra aux lieux et dates indiqués dans le RPAO.

19.2. La réunion préparatoire aura pour objet de fournir des éclaircissements et réponses à toute question qui pourrait être soulevée à ce stade.

19.3. Il est demandé au Soumissionnaire, autant que possible, de soumettre toute question par écrit de façon qu'elle parvienne au Maître d'Ouvrage ou au Maître d'Ouvrage Délégué au moins une semaine avant la réunion préparatoire. Il est possible que le Maître d'Ouvrage ou le Maître d'Ouvrage Délégué ne puisse répondre au cours de la réunion aux questions reçues trop tard. Dans ce cas, les questions et réponses seront transmises selon les modalités de l'article 19.4 ci-dessous.

19.4. Le procès-verbal de la réunion auquel est joint la feuille de présence, incluant le texte des questions posées et des réponses données, y compris les réponses préparées après la réunion, sera transmis sans délai à tous ceux qui ont acheté le Dossier d'Appel d'Offres. Toute modification des documents d'appel d'offres énumérés à l'Article 8 du RGAO qui pourrait s'avérer nécessaire à l'issue de la réunion préparatoire sera faite par le Maître d'Ouvrage ou le Maître d'Ouvrage Délégué en publiant un additif conformément aux dispositions de l'article 10 du RGAO, le procès-verbal de la réunion préparatoire ne pouvant en tenir lieu.

19.5. Le fait qu'un soumissionnaire n'assiste pas à la réunion préparatoire à l'établissement des offres ne sera pas un motif de disqualification.

#### **Article 20. Forme, Format et signature de l'offre**

Pour la soumission hors ligne,

20.1. Le Soumissionnaire préparera un original de chaque volume constitutif de l'offre décrit à l'Article 13 du RGAO, portant clairement l'indication "ORIGINAL". De plus, le Soumissionnaire soumettra pour chaque volume le nombre d'exemplaires requis dans les RPAO, portant l'indication "COPIE". En cas de divergence entre l'original et les copies, l'original fera foi.

20.2. L'original et toutes les copies de l'offre devront être écrits à l'encre indélébile (dans le cas des copies, des photocopies y compris sous la forme scannée sont également acceptables) et seront signés par la ou les personnes dûment habilitées à signer au nom du Soumissionnaire, conformément à l'article 6.1(a) ou 6.2(c) du RGAO, selon le cas. Toutes les pages de l'offre comprenant des surcharges ou des changements seront paraphées par le ou les signataires de l'offre.

20.3. L'offre ne doit comporter aucune modification, suppression ni surcharge, à moins que de telles corrections ne soient paraphées par le ou les signataires de la soumission.

Pour la soumission par voie électronique.

20.4 L'offre devra être transmise par le soumissionnaire sur la plateforme COLEPS ou sur tout autre moyen de communication électronique indiqué par le Maître d'Ouvrage dans le DAO. Une copie de sauvegarde de l'offre enregistrée sur clé USB ou CD/DVD doit être déposée dans les services du MO/MOD ou AC concerné sous pli scellé avec la mention claire et lisible « copie de sauvegarde » et les références de l'appel d'offres dans les délais impartis.

20.5. Les offres, accompagnées des pièces et documents exigés, sont rassemblées dans des fichiers électroniques et regroupées suivant leur nature administrative, technique et financière. Toutefois, s'agissant des pièces administratives elles sont introduites dans COLEPS par les structures émettrices.

20.6 Les formats de fichiers choisis pour le dépôt des offres via COLEPS doivent être des formats courants dont l'usage est répandu dans le secteur professionnel comprenant les opérateurs susceptibles d'être intéressés par la consultation, pour une meilleure exploitation.

20.7. Les documents et pièces transmis dans la plateforme COLEPS sont revêtus d'une signature électronique à travers l'usage du certificat.

### **D. DEPOT DES OFFRES**

#### **Article 21. Cachetage et marquage des offres**

21.1. La présentation des offres devra tenir compte du principe de séparation des pièces administratives (Volume 1), de l'offre technique (Volume 2) et de l'offre financière (Volume 3), toutes placées dans une enveloppe extérieure qui ne devra donner aucune indication sur l'identité du Soumissionnaire. Les Soumissionnaires doivent placer l'original et toutes les copies des pièces administratives énumérées dans le RPAO, dans une enveloppe portant la mention "DOSSIER ADMINISTRATIF", l'original et toutes les copies de la proposition technique dans une enveloppe portant clairement la mention "PROPOSITION TECHNIQUE", et l'original et toutes les copies de la Proposition financière, dans une enveloppe scellée portant clairement la mention "PROPOSITION FINANCIERE"

Les différentes pièces de chaque volume seront numérotées dans l'ordre du RPAO et séparées par un intercalaire de couleur autre que le blanc.

21.2. Les enveloppes intérieures et extérieures :

a. Seront adressées au Maître d'Ouvrage ou au Maître d'Ouvrage Délégué à l'adresse indiquée dans le Règlement Particulier de l'Appel d'Offres ;

b. Porteront le nom du projet ainsi que l'objet et le numéro de l'Avis d'Appel d'Offres indiqués dans le RPAO, et la mention "A N'OUVRIR QU'EN SEANCE DE DEPOUILLEMENT".

21.3. Les enveloppes intérieures porteront également le nom et l'adresse du Soumissionnaire de façon à permettre au Maître d'Ouvrage ou au Maître d'Ouvrage Délégué de renvoyer l'offre scellée si elle a été déclarée hors délai conformément aux dispositions des articles 23 et 24 du RGAO.

21.4. Si l'enveloppe extérieure n'est pas scellée et marquée comme indiqué aux articles 21.1 et 21.2 susvisés, le Maître d'Ouvrage ou le Maître d'Ouvrage Délégué ne sera nullement responsable si l'offre est égarée ou ouverte prématurément.

21.5 Dans le cadre de la soumission en ligne, l'offre à fournir par le soumissionnaire comprend trois fichiers électroniques correspondant aux trois volumes administratif, technique et financier.

Chaque fichier doit explicitement porter un nom qui renvoie à la nature de son contenu (Offre Administrative, Offre Technique, Offre Financière).

Parallèlement à l'envoi électronique, les soumissionnaires doivent faire parvenir à l'Autorité Contractante ou au MO/MOD dans les mêmes délais impartis, une copie de sauvegarde de leur offre sur support physique électronique (CD, DVD, Clé USB...). Cette copie est transmise sous pli par voie postale ou par dépôt chez l'Autorité Contractante ou le MO/MOD. Ce pli, fermé, doit porter la mention « copie de sauvegarde » de manière claire et lisible, ainsi que les références de la consultation.

21.6 Les éléments constitutifs de l'Offre en ligne ou hors ligne du soumissionnaire doivent être les mêmes pour une consultation donnée.

## **Article 22. Date, heure limites de dépôt des offres et Mode de soumission**

### **22.1- Date et heure limites de dépôt des offres**

a. Les offres doivent être reçues par le Maître d'Ouvrage ou le Maître d'Ouvrage Délégué par l'entremise de leur structure interne de gestion administrative des marchés publics à l'adresse spécifiée à l'article 21.2 du RPAO au plus tard à la date et à l'heure spécifiées dans le Règlement Particulier de l'Appel d'Offres.

b. La date et l'heure de réception des soumissions en ligne sont automatiquement enregistrées par la plateforme de dématérialisation à travers un mécanisme d'horodatage. Seules la date et l'heure de COLEPS ou de tout autre moyen de communication électronique indiqué par le Maître d'Ouvrage font foi.

c. Pour l'horodatage, le fuseau horaire de référence est l'heure locale (GMT/UTC + 1). Cette heure est visible sur la page de soumission.

d. Le Maître d'Ouvrage ou le Maître d'Ouvrage Délégué peut, à son gré, reporter la date limite fixée pour le dépôt des offres en publiant un additif conformément aux dispositions de l'article 10 du RGAO. Dans ce cas, tous les droits et obligations du Maître d'Ouvrage ou du Maître d'Ouvrage Délégué et des soumissionnaires précédemment régis par la date limite initiale seront régis par la nouvelle date limite.

e Les offres transmises par voie électronique donnent lieu à un accusé de réception mentionnant la date et l'heure de réception ainsi que les références de la consultation.

### **22.2 : Mode de soumission**

Trois modes de soumissions sont possibles :

- En ligne (online) : seules les soumissions en ligne sont acceptées pour cette consultation par l'Autorité Contractante et font foi.

- Hors ligne (offline) : seules les soumissions hors ligne sont acceptées pour cette consultation par l'Autorité Contractante et font foi.

- En ligne ou hors ligne (on/offline). Les deux modes de soumission sont possibles. Toutefois, il n'est pas possible de soumissionner en ligne et hors ligne pour une même consultation. Le mode de soumission retenu est précisé dans le RPAO.

**NB** : Au moment de la soumission en ligne, les plis des soumissionnaires sont automatiquement chiffrés ou cryptés c'est-à-dire que leur contenu est rendu illisible.

### **Article 23. Offres hors délai**

Quel que soit le mode de soumission, toute offre parvenue dans les services du Maître d'Ouvrage ou du Maître d'Ouvrage Délégué est irrecevable après les date et heure limites fixées pour le dépôt des offres.

### **Article 24. Modification, substitution et retrait des offres**

#### **Pour les soumissions hors ligne,**

**24.1.** Un Soumissionnaire peut modifier, remplacer ou retirer son offre après l'avoir déposé, à condition que la notification écrite de la modification ou du retrait, soit reçue par le Maître d'Ouvrage ou le Maître d'Ouvrage Délégué avant l'achèvement du délai prescrit pour le dépôt des offres. Ladite notification doit être signée par un représentant habilité en application de l'article 20.2 du RGAO. La modification ou l'offre de remplacement correspondante doit être jointe à la notification écrite. Les enveloppes doivent porter clairement selon le cas, la mention « RETRAIT » et « OFFRE DE REMPLACEMENT » ou « MODIFICATION ».

**24.2.** La notification de modification, de remplacement ou de retrait de l'offre par le Soumissionnaire sera préparée, cachetée, marquée et envoyée conformément aux dispositions de l'article 21 du RGAO. Le retrait peut également être notifié par télécopie ou e-mail, mais devra dans ce cas être confirmé par une notification écrite dûment signée, et dont la date, le cachet postal faisant foi, ne sera pas postérieure à la date limite fixée pour le dépôt des offres.

**24.3.** Les offres dont les Soumissionnaires demandent le retrait en application de l'article 24.1 leur seront retournées sans avoir été ouvertes.

**24.4.** Aucune offre ne peut être retirée dans l'intervalle compris entre la date limite de dépôt des offres et l'expiration de la période de validité de l'offre spécifiée par le modèle de soumission. Tout retrait par un Soumissionnaire de son offre pendant cet intervalle entraîne la confiscation du cautionnement de soumission conformément aux dispositions de l'article 17.7 du RGAO.

#### **Pour les soumissions en ligne,**

**24.5** Plusieurs offres peuvent valablement être transmises par un même soumissionnaire avant la date et l'heure limite de réception des offres. Dans ce cas, seule la dernière arrivée et sa copie de sauvegarde correspondante le cas échéant, sera prise en compte lors de l'évaluation, les autres copies de sauvegarde éventuelles devant être retournées sans être ouvertes.

**24.6** La modification, le remplacement ou le retrait de la copie de sauvegarde se fait conformément aux dispositions de l'article 24 alinéas 1 à 4.

## **E. OUVERTURE DES PLIS ET EVALUATION DES OFFRES**

### **Article 25. Ouverture des plis et recours**

**25.1** Préalablement à l'ouverture des plis, les offres déposées par voie électronique sont déchiffrées par l'autorité contractante. Le déchiffrement consiste à rendre les offres lisibles et accessibles uniquement pour la Commission de passation des Marchés.

**25.2.** L'ouverture de tous les plis se fait en un temps, y compris pour les travaux de grande importance ou complexes ayant fait l'objet d'une procédure de pré qualification.

La Commission de Passation des Marchés compétente procédera à l'ouverture des plis en un temps et en présence des représentants des soumissionnaires concernés qui souhaitent y assister, aux date, heure et adresse indiquées dans le RPAO. Les représentants des soumissionnaires qui sont présents signeront un registre ou une feuille attestant leur présence.

Dans un premier temps, les enveloppes marquées « Retrait » seront ouvertes et leur contenu annoncé à haute voix, tandis que l'enveloppe contenant l'offre ou la copie de sauvegarde correspondante sera retournée au Soumissionnaire sans avoir été ouverte. Le retrait d'une offre ou la copie de sauvegarde ne sera autorisé que si la notification correspondante contient une habilitation valide du signataire à demander le retrait et si cette notification est lue à haute voix. Ensuite, les enveloppes marquées « Offre de Remplacement ou la copie de sauvegarde » seront ouvertes et annoncées à haute voix et la nouvelle offre correspondante substituée à la précédente qui sera retournée au Soumissionnaire concerné sans avoir été ouverte. Le remplacement d'offre ou de la copie de sauvegarde ne sera autorisé que si la notification correspondante contient une habilitation

valide du signataire à demander le remplacement et est lue à haute voix. Enfin, les enveloppes marquées « modification » seront ouvertes et leur contenu lu à haute voix avec l'offre correspondante. La modification d'offre ou de la copie de sauvegarde ne sera autorisée que si la notification correspondante contient une habilitation valide du signataire à demander la modification et est lue à haute voix. Seules les offres ou les copies de sauvegarde qui ont été ouvertes et annoncées à haute voix lors de l'ouverture des plis seront ensuite évaluées

25.3. Toutes les enveloppes seront ouvertes l'une après l'autre et le nom du soumissionnaire annoncé à haute voix ainsi que la mention éventuelle d'une modification, le prix de l'offre, y compris tout rabais et toute variante le cas échéant, l'existence d'une garantie d'offre si elle est exigée, et tout autre détail que la commission de passation des marchés compétente peut juger utile de mentionner. Tous les rabais et variantes de l'offre annoncés lors de l'ouverture des plis seront soumis à évaluation.

25.4. Etant donné qu'une offre ou une copie de sauvegarde qui n'a pas été ouverte et lue à haute voix durant la séance d'ouverture des plis, ne peut pas être soumise à évaluation, la commission s'assurera systématiquement que toutes les offres reçues ont bel et bien été examinées.

25.5. Il est établi, séance tenante un procès-verbal d'ouverture des plis qui mentionne la recevabilité des offres, leur régularité administrative, leurs prix, leurs rabais, et leurs délais ainsi que la composition de la sous-commission d'analyse le cas échéant. Toutefois les informations relatives à ladite composition demeurent internes à la commission. Un extrait du procès-verbal à laquelle est annexée la feuille de présence signée par tous les participants est remis à chaque soumissionnaire à sa demande. Enfin seules les offres financières des soumissionnaires ayant atteint la note technique minimale requise sont ouvertes en présence des soumissionnaires concernés

25.6. A la fin de chaque séance d'ouverture des plis, le Président de la commission de passation des marchés met à la disposition du point focal désigné par l'organisme chargé de la régulation des marchés publics un exemplaire de l'offre de chaque soumissionnaire paraphé par ses soins.

25.7. En cas de recours, le soumissionnaire doit adresser sa requête au Comité d'examen des recours avec copie au Maître d'Ouvrage ou au Maître d'Ouvrage Délégué le cas échéant, au président de la commission de passation des marchés concerné à l'organisme chargé de la régulation des Marchés Publics et à l'Autorité chargée des Marchés Publics.

Il doit parvenir dans un délai maximum de trois (03) jours ouvrables après l'ouverture des plis, sous la forme d'une lettre dûment signée par le requérant.

Ce recours qui ne peut porter que sur le déroulement de cette étape, notamment le respect des procédures et la régularité des pièces vérifiées, n'est pas suspensif.

Le cas échéant, l'Observateur Indépendant annexe à son rapport, le feuillet du registre de recours qui lui a été remis, assorti des commentaires ou des observations y afférents.

25.8. L'ouverture des plis transmis par voie électronique et ceux présentés sur support papier se fait au cours de la même séance. L'ouverture et l'examen des offres transmises par voie électronique sont soumis aux règles applicables au traitement des offres physiques.

## **Article 26. Caractère confidentiel de la procédure**

26.1. Aucune information relative à l'examen, à l'évaluation, à la comparaison des offres, à la vérification de la qualification des soumissionnaires et à la proposition d'attribution du Marché ne sera donnée aux soumissionnaires ni à toute autre personne non concernée par ladite procédure tant que l'attribution du Marché n'aura pas été rendue publique, sous peine de disqualification de l'offre du Soumissionnaire et de la suspension des auteurs de toutes activités dans le domaine des Marchés publics.

26.2. Toute tentative faite par un soumissionnaire pour influencer la Sous-commission d'analyse dans l'évaluation des offres, la Commission de Passation des Marchés dans la proposition d'attribution, ou le Maître d'Ouvrage ou le Maître d'Ouvrage Délégué dans la décision d'attribution, peut entraîner le rejet de son offre.

26.3. Nonobstant les dispositions de l'alinéa 26.2, entre l'ouverture des plis et l'attribution du marché, si un soumissionnaire souhaite entrer en contact avec le Maître d'Ouvrage ou le Maître d'Ouvrage Délégué pour des motifs ayant trait à son offre, il devra le faire par écrit.

## **Eclaircissements sur les offres et contacts avec le Maître d'Ouvrage**

### **Article 27. ou le Maître d'Ouvrage Délégué**

27.1. Pour faciliter l'examen, l'évaluation et la comparaison des offres, le Président de la Commission de Passation des Marchés peut, sur proposition de la sous-commission d'analyse, demander aux soumissionnaires, aux administrations ou organismes compétents de donner des éclaircissements sur les offres.

27.2 La demande d'éclaircissements et la réponse sont formulées par écrit ou via COLEPS ou sur tout autre moyen de communication électronique indiqué par le Maître d'ouvrage dans le DAO, avec copie à l'organisme en charge de la régulation, mais aucun changement du montant ou du contenu de la soumission en vue de la rendre plus compétitive n'est recherché, offert ou autorisé. La demande d'éclaircissement doit avoir pour but notamment de retrouver une information contenue dans l'offre, de vérifier l'exactitude des informations fournies par un candidat, le cas échéant, auprès des administrations émettrices, de demander à un soumissionnaire de confirmer la correction d'erreur de calcul ou d'omission découverte, d'apporter des précisions sur les aspects techniques non compris par la sous-commission d'analyse ou sur le contenu du sous-détail des prix, ou, de justifier les prix des offres jugées anormalement basses.

27.3. Le délai de réponse accordé aux demandes d'éclaircissement ne saurait excéder sept (07) jours ouvrables. 27.4 Sous réserve des dispositions de l'alinéa 1 susvisé, les soumissionnaires ne contacteront pas les membres de la Commission passation des marchés et de la sous-commission d'analyse pour des questions ayant trait à leurs offres, entre l'ouverture des plis et l'attribution du marché.

### **Article 28. Détermination de la conformité des offres et évaluation au plan technique**

28.1. La Sous-commission d'analyse mise en place par la Commission de Passation des Marchés au préalable procédera à la vérification de l'éligibilité des soumissionnaires et à un examen détaillé des offres pour déterminer si elles sont complètes, si les garanties exigées ont été fournies, si les documents ont été correctement signés, et si les offres sont d'une façon générale en bon ordre.

28.2. La Sous-commission d'analyse déterminera ensuite si l'offre est conforme pour l'essentiel aux dispositions du Dossier d'Appel d'Offres en se basant sur son contenu sans avoir recours à des éléments de preuve extrinsèques. A ce titre, la Sous-commission d'Analyse :

- examinera l'offre pour confirmer que toutes les conditions spécifiées dans le RPAO et le CCAP ont été acceptées par le Soumissionnaire sans divergence ou réserve substantielle ;
- évaluera les aspects techniques de l'offre présentée conformément à la clause 13.1.b du RGAO afin de s'assurer que toutes les stipulations du Bordereau des prix, la note méthodologique portant sur une analyse des travaux et précisant l'organisation et le programme que le soumissionnaire compte mettre en place ou en œuvre pour les réaliser (installations, planning, PAQ, sous-traitance, attestation de visite du site le cas échéant, etc.) sont respectées sans divergence ou réserve substantielle.

28.3. Une offre conforme pour l'essentiel au Dossier d'Appel d'Offres est une offre qui respecte tous les termes, conditions, et spécifications du Dossier d'Appel d'Offres, sans divergence ni réserve importante. Une divergence ou réserve importante est celle qui :

- i. Affecte sensiblement l'étendue, la qualité ou la réalisation des Travaux ;
- ii. Limite sensiblement, en contradiction avec le Dossier d'Appel d'Offres, les droits du Maître d'Ouvrage ou du Maître d'Ouvrage Délégué ou ses obligations au titre du Marché ;
- iii. Est telle que son acceptation ou sa correction affecterait injustement la compétitivité des autres soumissionnaires qui ont présenté des offres conformes pour l'essentiel au Dossier d'Appel d'Offres.

28.4. Si une offre n'est pas conforme pour l'essentiel au Dossier d'Appel d'Offres, elle sera écartée par la Commission des Marchés Compétente et ne pourra être par la suite rendue conforme.

28.5. Le Maître d'Ouvrage ou le Maître d'Ouvrage Délégué se réserve le droit d'accepter ou de rejeter toute modification, divergence ou réserve. Les modifications, divergences, variantes et autres facteurs qui dépassent les exigences du Dossier d'Appel d'Offres ne doivent pas être pris en compte lors de l'évaluation des offres.

### **Article 29. Critères d'évaluation et de qualification du soumissionnaire**

La Sous-commission s'assurera que le Soumissionnaire retenu pour avoir soumis l'offre substantiellement conforme aux dispositions du dossier d'appel d'offres, satisfait aux critères d'évaluation et de qualification stipulés dans le RPAO. Il est essentiel d'éviter tout arbitraire dans la fixation de ces critères.

### **Article 30. Correction des erreurs**

30.1. La Sous-commission d'analyse vérifiera les offres reconnues conformes pour l'essentiel au Dossier d'Appel d'Offres pour en rectifier les erreurs de calcul éventuelles. La sous-commission d'analyse corrigera les erreurs de la façon suivante :

- a. S'il y a contradiction entre le prix unitaire et le prix total obtenu en multipliant le prix unitaire par les quantités, le prix unitaire fera foi et le prix total sera corrigé, à moins que, de l'avis de la Sous-commission d'analyse, la virgule des décimales du prix unitaire soit manifestement mal placée, auquel cas le prix total indiqué prévaudra et le prix unitaire sera corrigé ;
- b. Si le total obtenu par addition ou soustraction des sous totaux n'est pas exact, les sous totaux feront foi et le total sera corrigé ;
- c. En cas de divergence entre les prix en chiffres et ceux en lettres, le prix en lettres fait foi.

30.2. Le montant figurant dans la Soumission sera corrigé par la Sous-commission d'analyse, conformément à la procédure de correction d'erreurs susmentionnée et, avec la confirmation du Soumissionnaire, ledit montant sera réputé l'engager.

30.3. Si le Soumissionnaire ayant présenté l'offre évaluée la moins-disante, n'accepte pas les corrections apportées, son offre sera écartée et sa caution de soumission saisie.

### **Article 31. Conversion en une seule monnaie**

31.1. Pour faciliter l'évaluation et la comparaison des offres, la sous-commission d'analyse convertira les prix des offres exprimés dans les diverses monnaies dans lesquelles le montant de l'offre est payable en francs CFA.

31.2. La conversion se fera en utilisant le cours vendeur fixé par la Banque des Etats de l'Afrique Centrale (BEAC), dans les conditions définies par le RPAO.

### **Article 32. Evaluation et comparaison des offres au plan financier**

32.1. Seules les offres reconnues conformes, selon les dispositions des articles 28, 29 du RGAO, seront évaluées et comparées par la Sous-commission d'analyse.

32.2. En évaluant les offres, la sous-commission déterminera pour chaque offre le montant évalué de l'offre en rectifiant son montant comme suit :

- a. En corrigeant toute erreur éventuelle conformément aux dispositions de l'article 30.2 du RGAO ;
- b. En excluant les sommes provisionnelles et, le cas échéant, les provisions pour imprévus figurant dans le Détail quantitatif et estimatif récapitulatif, mais en ajoutant le montant des travaux en régie, lorsqu'ils sont chiffrés de façon compétitive comme spécifié dans le RPAO ;
- c. En convertissant en une seule monnaie le montant résultant des rectifications (a) et (b) ci-dessus, conformément aux dispositions de l'article 31.2 du RGAO ;
- d. En ajustant de façon appropriée, sur des bases techniques ou financières, toute autre modification, divergence ou réserve quantifiable ;
- e. En prenant en considération les différents délais d'exécution proposés par les soumissionnaires, s'ils sont autorisés par le RPAO ;
- f. Le cas échéant, conformément aux dispositions de l'article 13.2 du RGAO et du RPAO, en appliquant les remises offertes par le Soumissionnaire pour l'attribution de plus d'un lot, si cet appel d'offres est lancé simultanément pour plusieurs lots.

g. Le cas échéant, conformément aux dispositions de l'article 18.3 du RPAO et aux spécifications techniques, les variantes techniques proposées, si elles sont permises, seront évaluées suivant leur mérite propre et indépendamment du fait que le soumissionnaire aura offert ou non un prix pour la solution technique spécifiée par le Maître d'Ouvrage ou le Maître d'Ouvrage Délégué dans le RPAO.

32.3. L'effet estimé des formules de révision des prix figurant dans les CCAG et CCAP, appliquées durant la période d'exécution du Marché, ne sera pas pris en considération lors de l'évaluation des offres.

32.4. Si l'offre financière évaluée la moins-disante est jugée anormalement basse ou est fortement déséquilibrée par rapport à l'estimation faite par le Maître d'Ouvrage ou du Maître d'Ouvrage Délégué des travaux à exécuter dans le cadre du Marché, la sous-commission peut à partir du sous-détail de prix fournis par le soumissionnaire pour n'importe quel élément, ou pour tous les éléments du Détail quantitatif et estimatif, vérifier si ces prix sont compatibles avec les méthodes de construction et le calendrier proposé.

32.5 Sur proposition de la sous-commission d'analyse, le Président de la Commission de Passation de marchés peut demander aux soumissionnaires ou aux administrations et organismes compétents des éclaircissements sur les offres.

32.6 Dans le cas où une offre est jugée anormalement basse, la Commission de Passation des Marchés propose au Maître d'Ouvrage ou au Maître d'Ouvrage Délégué, de demander des justificatifs au soumissionnaire concerné. Au cas où ils sont jugés inacceptables, ils sont transmis par le MO/MOD à l'organisme chargé de la régulation des marchés publics, pour avis, en même temps que la demande d'éclaircissement.

Le Maître d'Ouvrage ou le Maître d'Ouvrage Délégué tient compte de l'avis l'organisme chargé de la régulation des marchés publics pour se prononcer.

### **Article 33. Préférence accordée aux soumissionnaires nationaux**

33.1 Lors de la passation d'un marché dans le cadre d'une consultation internationale, une marge de préférence est accordée, à offres équivalentes et dans l'ordre de priorité, aux soumissions présentées par :

- a) Une personne physique de nationalité camerounaise ou une personne morale de droit camerounais ;
- b) Une entreprise dont le capital est intégralement ou majoritairement détenu par des personnes de nationalité camerounaise ;
- c) Une personne physique ou une personne morale justifiant d'une activité économique sur le territoire du Cameroun ;
- d) Un groupement d'entreprises associant des entreprises camerounaises.

33.2 Les offres sont considérées équivalentes lorsqu'elles ont rempli les conditions techniques requises. 33.3 Pour les marchés de travaux, la marge de préférence nationale est de dix pour cent (10%).

33.4 La préférence nationale ne peut être appliquée que lorsque le dossier d'appel d'offres le prévoit.

## **F. ATTRIBUTION**

### **Article 34. Attribution**

34.1. Le Maître d'Ouvrage ou le Maître d'Ouvrage Délégué attribuera le marché au Soumissionnaire ayant présenté une offre conforme pour l'essentiel au Dossier d'Appel d'offres, (disposant des capacités techniques et financières requises pour exécuter le marché de façon satisfaisante) et dont l'offre a été évaluée la moins disante en considérant le cas échéant les remises proposées.

34.2. Si l'Appel d'Offres porte sur plusieurs lots, l'attribution se fera selon les prescriptions du RPAO. 34.3-Dans tous les cas, toute attribution d'un marché est matérialisée par une décision du Maître d'Ouvrage ou du Maître d'Ouvrage Délégué et notifiée à l'attributaire dans un délai maximum de soixante-douze (72) heures à compter de sa signature

Toute décision d'attribution d'un marché public par le Maître d'Ouvrage ou le Maître d'Ouvrage Délégué est insérée, avec indication de prix et de délai, dans le journal des marchés publics édité par l'organisme chargé de la régulation des marchés publics ou dans toute autre publication habilitée, notamment dans COLEPS ou sur tout autre moyen de communication électronique indiqué par le MO.

### **Article 35. Droit du Maître d'Ouvrage ou du Maître d'Ouvrage Délégué de déclarer un Appel d'Offres infructueux ou d'annuler une procédure**

35.1 Le Maître d'Ouvrage ou le Maître d'Ouvrage Délégué se réserve le droit d'annuler un Appel d'Offres ou de déclarer un appel d'offres infructueux après avis de la commission des marchés compétente sans qu'il y ait lieu à réclamation.

Toutefois, lorsque les offres ont déjà été ouvertes, l'annulation est subordonnée à l'accord de l'Autorité chargée des Marchés Publics.

35.2 Le Maître d'Ouvrage ou Maître d'Ouvrage Délégué notifie la décision d'annulation ou celle déclarant l'appel d'offres infructueux, au Président de la Commission de Passation des Marchés, avec copie à l'organisme chargé de la régulation des marchés publics.

35.3 En cas d'allotissement, les dispositions prévues aux alinéas ci-dessus sont applicables à chacun des lots.

### **Article 36. Notification de l'attribution du marché**

36.1 Toute attribution d'un marché est matérialisée par une décision du Maître d'Ouvrage ou du Maître d'Ouvrage Délégué et notifiée à l'attributaire dans un délai maximum de soixante-douze (72) heures à compter de sa signature.

36.2. Avant l'expiration du délai de validité des offres fixé par le RPAO, le Maître d'Ouvrage ou le Maître d'Ouvrage Délégué notifiera à l'attributaire du marché par télécopie confirmée par lettre recommandée ou par tout autre moyen que sa soumission a été retenue. Cette lettre indiquera le montant que le Maître d'ouvrage ou le Maître d'Ouvrage Délégué paiera au cocontractant de l'administration au titre de l'exécution des travaux et le délai d'exécution.

### **Article 37. Publication des résultats d'attribution du marché et recours**

37.1. Le Maître d'Ouvrage ou le Maître d'Ouvrage Délégué dispose d'un délai de cinq (05) jours ouvrables pour la signature de la décision d'attribution et la publication des résultats à compter de la date de réception de la proposition d'attribution finale de la Commission des Marchés compétente, sauf en cas de suspension de la procédure.

37.2. Toute décision d'attribution d'un marché public par le Maître d'Ouvrage ou le Maître d'Ouvrage Délégué, est insérée avec indication du montant de l'Offre de l'attributaire et du délai, dans le journal des marchés publics édité par l'organisme chargé de la régulation des marchés publics ou dans toute autre publication habilitée.

37.3 Dès publication des résultats p o r t a n t attribution, le Maître d'Ouvrage ou le Maître d'Ouvrage Délégué adresse à chaque soumissionnaire qui en fait la demande, un extrait du rapport d'analyse le concernant.

37.4. Après la publication du résultat de l'attribution, les offres non retirées dans un délai maximal de quinze (15) jours seront détruites, sans qu'il y ait lieu à réclamation, à l'exception de l'exemplaire destiné à l'organisme chargé de la régulation des marchés publics si celle-ci n'a pas été collectée séance tenante.

37. 5. En cas de recours, il doit être adressé, au Comité chargé de l'examen des recours avec copies au Maître d'Ouvrage ou au Maître d'Ouvrage Délégué, au Président de la Commission de passation des marchés concernée, à l'Organisme chargé de la Régulation des Marchés Publics, et à l'Autorité chargée des marchés publics.

Il doit intervenir dans un délai maximum de cinq (05) jours ouvrables après la publication des résultats.

37.6 Ce recours peut donner lieu à la suspension de la procédure à l'appréciation de l'organisme chargé de la régulation des marchés publics.

### **Article 38. Signature du marché**

38.1. Après publication des résultats, le Maître d'Ouvrage ou le Maître d'Ouvrage Délégué dispose d'un délai de cinq (05) jours ouvrables pour la signature du marché à compter de la date de souscription du projet de marché par l'attributaire

38.2. L'attributaire du marché dispose d'un délai de quinze (15) jours ouvrables à compter de sa réception pour souscrire le marché ou la lettre commande. Passé ce délai, le Maître d'Ouvrage ou le Maître d'Ouvrage Délégué se réserve le droit d'annuler la décision d'attribution après mise en demeure de l'attributaire restée sans suite. Dans ce cas, le cautionnement de soumission est saisi et le marché est attribué au candidat classé en seconde position.

38.3. Le Maître d'Ouvrage ou le Maître d'Ouvrage Délégué dispose d'un délai de cinq (05) jours ouvrables pour la signature du marché, à compter de la date de réception du projet de marché souscrit par l'attributaire ; ou pour les marchés de gré à gré, à compter de la date de réception de l'avis de la Commission Centrale de Contrôle des Marchés compétente, après leur souscription par l'attributaire.

38.4. Le Maître d'Ouvrage ou le Maître d'Ouvrage Délégué notifie le marché à son titulaire dans les cinq (5) jours ouvrables qui suivent la date de sa signature.

38.5. L'attributaire du marché dispose d'un délai de quinze (15) jours ouvrables à compter de sa réception pour souscrire le marché ou la lettre-commande pour souscrire le marché ou la lettre-commande. Passé ce délai, le Maître d'Ouvrage ou le Maître d'Ouvrage Délégué se réserve le droit d'annuler la décision d'attribution après mise en demeure de l'attributaire restée sans suite. Dans ce cas, le cautionnement de soumission est saisi et le marché est attribué au candidat classé en seconde position.

### **Article 39. Cautionnement définitif**

39.1. Dans les vingt (20) jours calendaires suivant la notification du marché par le Maître d'Ouvrage ou Maître d'Ouvrage Délégué, le cocontractant fournira au Maître d'Ouvrage ou au Maître d'Ouvrage Délégué un cautionnement garantissant l'exécution intégrale des travaux, sous la forme stipulée dans le RPAO, conformément au modèle fourni dans le Dossier d'Appel d'Offres.

39.2. Le cautionnement définitif dont le taux, fixé dans le RPAO, varie entre 2 et 5% du montant TTC du marché, augmenté le cas échéant du montant des avenants, peut être remplacé par la garantie d'une caution d'un établissement bancaire agréé conformément aux textes en vigueur, et émise au profit du Maître d'ouvrage ou du Maître d'Ouvrage Délégué ou par une caution personnelle et solidaire.

39.3. Les petites et moyennes entreprises (PME) à capitaux et dirigeants nationaux ainsi que les organisations de la société civile peuvent produire à la place du cautionnement, soit un chèque certifié, soit un chèque de banque, soit une hypothèque légale, soit une caution d'un établissement bancaire ou d'un organisme financier agréé conformément aux textes en vigueur.

39.4. L'absence de production du cautionnement définitif dans les délais prescrits est susceptible de donner lieu à la résiliation du marché dans les conditions prévues dans le CCAG. Dans ce cas, le cautionnement de soumission est saisi par le Maître d'ouvrage.

39.5. Les titulaires d'une lettre-commande peuvent être dispensés de l'obligation de fournir le cautionnement définitif.

**PIECE N °3**

**REGLEMENT PARTICULIER DE L'APPEL**

**D'OFFRE (R P A O)**

Références du RGAO	Description de la Disposition du RPAO
<b>A. GENERALITES</b>	
1.1	<p>- <b>Article 1 Objet de la consultation</b></p> <p>Dans le cadre de l'exercice des compétences transférées aux Collectivités Territoriales Décentralisées, le Maire de la Commune de Mengong, lance un Appel d'Offres National Ouvert en procédure d'urgence pour les travaux de construction de deux (02) blocs de cinq (05) boutiques à Mengong.</p> <p><b>Article 2 Consistance des travaux :</b> Ces travaux, conformément aux spécifications techniques essentielles contenues dans le Cahier Des Clauses Techniques Particulières, comprennent notamment :</p> <ol style="list-style-type: none"> <li>1. TRAVAUX PREPARATOIRES,</li> <li>2. TERRASSEMENTS ;</li> <li>3. FONDATION ;</li> <li>4. MACONNERIE ELEVATION ;</li> <li>5. CHARPENTE-COUVERTURE-PLAFONNAGE ;</li> <li>6. MENUISERIE METALLIQUE ;</li> <li>7. ELECTRICITE ;</li> <li>8. PEINTURE ;</li> <li>9. VRD</li> </ol> <p><b>NB :</b> Les informations sur les travaux à exécuter sont détaillées dans le bordereau des prix unitaires, le détail quantitatif et estimatif et le Cahier des Clauses Techniques Particulières</p>
1.2	<p><b>Article 3 Délai d'exécution des travaux :</b> Les travaux devront être réalisés dans un délai de trois (03) mois, à compter de la date de signature de l'ordre de service de démarrage des travaux.</p>
Références du RGAO	Description de la Disposition du RPAO
1.4	<p>- <b>Article 4 Phasage des travaux :</b> Les présents travaux sont en seule phase .</p>
2	<p><b>Article 5 Financement :</b> Les travaux objet du présent Appel d'Offres sont financés par : le Budget d'Investissement Public du Ministère de la décentralisation et du développement local, exercice 2026 de la République du Cameroun, sur la ligne d'imputation budgétaire numéro : _____</p>
4.2	<p><b>Article 6 Conditions générales de participation</b> La participation au présent Appel d'Offres National est ouverte à égalité de conditions à toutes les Entreprises de droit camerounais justifiant des capacités juridiques, techniques et financières dans la réalisation des travaux qui en constituent l'objet.</p>
5.1	<p><b>Article 7 Provenance des matériaux, matériels et fournitures d'équipement et services.</b> Les matériaux agréés dans le cadre de la présente consultation sont ceux validés par les documents techniques. Ils devront à cet effet être approuvés par l'ingénieur avant leur utilisation.</p>
6.2	<p>En cas de groupement d'entreprises, chaque membre du groupement doit présenter un dossier administratif complet, les pièces " L'attestation de domiciliation bancaire (sauf cas de cotraitance conjointe), La quittance d'achat du DAO et le cautionnement de soumission" prévues au point 13.1 du RPAO étant uniquement présentés par le mandataire du groupement.</p>

	<p><b>Article 8 Visite de site</b>  Aux fins de la visite du site des travaux à organiser au plus 15 jours après la publication de l'Avis d'Appel d'Offres, le service du Maître d'Ouvrage à contacter est le suivant :  Service Technique de la Commune et la SIGAMP.  Il est conseillé à chaque soumissionnaire de visiter et d'inspecter le site des travaux et ses environs et d'obtenir par lui-même, et sous sa propre responsabilité, tous les renseignements qui peuvent être nécessaires pour la préparation de l'offre et l'exécution des études et des travaux. Les coûts liés à la visite du site sont à la charge du Soumissionnaire.</p> <p><b>Article 9 Renseignements complémentaires</b>  Les renseignements complémentaires peuvent être obtenus aux heures ouvrables à Structure Interne de Gestion des Marchés Publics (SIGAMP), BP 48 téléphone : 696 38 29 76 ou par affichage à l'hôtel de ville de Mengong.  Des éclaircissements peuvent être demandés au plus tard 14 (quatorze) jours avant la date de remise des offres.  Les demandes d'éclaircissement doivent mentionner le nom et l'adresse complète du requérant et être expédiées à la commune de Mengong, BP : 48.</p>
<b>B- PRÉPARATION DES OFFRES</b>	
<b>12</b>	<p><b>Article 10 LA langue de soumission</b>  L'offre ainsi que toute correspondance et tout document, échangé entre le soumissionnaire et le maître d'ouvrage seront rédigés en français ou en anglais.  Le soumissionnaire devra produire une offre regroupée en trois volumes et présentée comme suit</p>
<b>13.1</b>	<p><b>Article 11 Présentation de l'offre</b>  Chaque offre rédigée en français ou en anglais en <b>sept (07) exemplaires dont un (01) original et six (06) copies marquées comme telles devront parvenir à la Commune de Mengong sous pli fermé au plus tard le 28/05/2026 à 12 heures précise et devront porter les mentions suivantes :</b>  <b>« AVIS D'APPEL D'OFFRES NATIONAL OUVERT EN PROCEDURE D'URGENCE N° 001/AONO/PU/C.MNG/CIPM/2026 DU 27/04/2026 POUR LES TRAVAUX DE CONSTRUCTION DE DEUX (02) BLOCS DE CINQ (05) BOUTIQUES A MENGONG, DEPARTEMENT DE LA MVILA, REGION DU SUD»</b>  <b>« A n'ouvrir qu'en séance de dépouillement ».</b>  Le soumissionnaire devra produire une offre regroupée en trois volumes et présentée comme suit :  <b>A–Volume I : Pièces administratives</b>  Elles comprendront notamment :  <b>a)</b> La déclaration d'intention à soumissionner timbrée (fiscal et communal) signée du représentant légal ou du mandataire dument désigné ;  <b>b)</b> Le cautionnement de soumission acquittée à la main, timbrée et accompagnée d'un récépissé de la CEDEC conformément aux point 1 et 2 de la lettre circulaire N°0019/LC/MINMAP du 24 juin 2024 (suivant modèle joint) d'un montant de <b>150 000 (Six Cent Mille) FCFA</b> d'une durée de validité <b>de 120 jours</b>, établi par une banque de premier ordre ou un organisme financier de première catégorie habilité par le Ministre en charge des Finances du Cameroun pour émettre des cautions dans le cadre des marchés publics ou toute autre forme prévue par la réglementation en vigueur (Chèque certifié, chèque banque, hypothèque légale), sauf dispositions contraires prévues par la convention de financement et relative à l'objet de l'appel d'offres concerné. Le délai de validité du cautionnement de soumission doit excéder de trente (30) jours celui des offres.  <b>c)</b> l'accord de groupement solidaire, le cas échéant ;  <b>d)</b> Le pouvoir de signature, le cas échéant ;  <b>e)</b> L'attestation de non-redevance délivrée par l'administration fiscale en cours de validité ou attestation de conformité fiscale timbrée ;</p>

- f) Une attestation de non-faillite établie par le Tribunal de Première Instance ;
- g) L'attestation de domiciliation bancaire du soumissionnaire, délivrée par un établissement bancaire ou organisme habilité par le Ministre en charge des Finances du Cameroun sauf dispositions contraires prévues par la convention de financement ;
- h) La quittance d'achat du Dossier d'Appel d'Offres d'une somme non remboursable de 50 000 (Cinquante Mille) Francs CFA** représentant les frais d'acquisition du dossier, payables à la Recette Municipale de Mengong ;
- i) Une attestation de non-exclusion des marchés publics délivrée par l'organisme chargé de la régulation des marchés publics portant le numéro et l'objet de l'Appel d'Offres ;
- j) Une attestation délivrée par la Caisse Nationale de Prévoyance Sociale certifiant que le soumissionnaire a satisfait à ses obligations sociales vis-à-vis de ladite caisse datant de moins de trois mois à compter de la date de signature de ladite attestation ;
- k) une expédition du registre de commerce ;
- L) attestation d'immatriculation **unique** ;
- M) Le récépissé de dépôt datant de moins de trois mois ou décision de catégorisation D,C,B et A pour les prestataires de BTP ou un Récépissé datant de moins de trois (03) mois.
- NB** : En cas de groupement chaque membre du groupement doit présenter un dossier Administratif complet, les pièces a, b, g, h étant uniquement présentées par le mandataire du groupement.
- NB** : Sous peine de rejet, les pièces du dossier administratif requises doivent être produites en originaux ou en copies certifiées conformes par le service émetteur ou l'autorité administrative compétente, conformément aux dispositions du Règlement Particulier de l'Appel d'Offres. Elles doivent être valides à la date limite originelle de dépôt des offres.
- B–Volume II : Offre technique**
- Elle comprend notamment :
- b1. Les renseignements sur la qualification**
- La liste des documents à fournir par les soumissionnaires pour justifier leur qualification notamment en ce qui concerne les références, le matériel et le personnel comprend :
- b.1.1 la lettre de soumission de la proposition technique**
- b.1.2 Références du soumissionnaire (Applicable aux entreprises, ayant les récépissés de dépôt datant de moins de trois mois et non applicable aux entreprises ayant le Certificat de catégorisation ou décisions de catégorisation D, C, B et A ;**
- La liste des marchés réalisés (Maître d'Ouvrage, Objet, Montant, Date de réception) par le soumissionnaire en tant qu'entrepreneur principal (ou sous-traitant) au cours des trois dernières années.
- Ces références devront être accompagnées des pièces justificatives, en l'occurrence :
- Copies des premières, deuxièmes et dernières pages du contrat ;
  - PV de réception définitive ou provisoire, ou l'Attestation de bonne fin ;
  - Autres justificatifs le cas échéant.
- b.1.3. Personnel (Applicable aux entreprises, ayant les récépissés de dépôt datant de moins de trois mois et non applicable aux entreprises ayant le Certificat de catégorisation ou décisions de catégorisation D, C, B et A) ;**
- Une liste du personnel clé qualifié pour l'exécution des travaux selon le modèle annexé au DAO
- NB** : Joindre, pour le personnel proposé, une copie du diplôme et les justificatifs de l'expérience, à savoir :
- copie certifiée conforme du diplôme datant de moins de trois (03) mois ;
  - curriculum vitae signé et daté de l'expert ;
  - attestation de disponibilité signée et datée de l'expert ;
  - une attestation ou contrat de travail, ou journal de chantier justifiant l'expérience.
- NB** : Toutes les pièces citées ci-dessus devront être conformes, signées et datées de moins de trois mois pour compter de la date limite originelle de dépôt des offres. Ces pièces seront accompagnées des photocopies des CNI légalisées de chaque expert sous peine d'être rejetées.
- b.1.4 Matériels à mobiliser pour l'exécution des travaux (Applicable aux entreprises, ayant les récépissés de dépôt datant de moins de trois mois et non applicable aux entreprises ayant le Certificat de catégorisation ou**

**décisions de catégorisation D, C, B et A) ;**

Une liste des matériels à mobiliser qui devra comprendre au moins :

- Un véhicule de liaison (pick-up 4\*4)
- Une bétonnière
- Une aiguille vibrante
- Petits matériels (brouettes, pioches, serre joints, casques, etc. ....)

**NB** : Joindre les copies certifiées par les services émetteurs ou toute autre autorité habilitée, des cartes grises pour les matériels roulants et les factures d'achat pour les autres, le cas échéant, accompagnées d'un engagement de location de matériel signé.

**b.2. Organisation et Méthodologie**

Le soumissionnaire produira une note descriptive ou méthodologique présentant de manière détaillée les éléments constitutifs de sa proposition technique, notamment :

- a) L'organisation ainsi que l'ordonnancement qu'il envisage mettre en place pour exécuter efficacement les travaux à laquelle est annexé une attestation de visite des lieux signée sur l'honneur avec photos ;
- b) le calendrier, le planning et le délai de livraison des travaux ;
- c) les dispositions envisagées pour l'utilisation de la main d'œuvre locale (technique HIMO) ;
- d) les dispositions relatives au respect des mesures environnementales, le cas échéant ;
- e) les travaux que le soumissionnaire envisage de sous-traiter ;
- f) la provenance des matériaux et les moyens de ravitaillement.

**b.3. Le soumissionnaire remplira et souscrira les formulaires :**

- la charte d'Intégrité
- La Déclaration d'engagement au respect des clauses sociales et environnementales

**b.4. Les preuves d'acceptations des conditions du marché**

Le soumissionnaire remettra les copies dûment paraphées sur chaque page et signée à la dernière précédée de la mention « lu et approuvé », des documents ci-après :

- g) Le Cahier des Clauses Administratives Particulières (CCAP) ;
- h) Les cahiers des clauses techniques Particulières.

**NB** : La non acceptation des clauses du marché entrainera l'élimination du soumissionnaire.

**b.5. Commentaires CCAP et CCTP**

- i) Le soumissionnaire devra joindre la note d'observation sur les CCAP et/ou les CCTP, assortie d'éventuelles propositions.

**b 6- La capacité financière ; (Applicable aux entreprises, ayant les récépissés de dépôt datant de moins de trois mois et non applicable aux entreprises ayant le Certificat de catégorisation ou décisions de catégorisation D, C, B et A) ;**

j) Les Soumissionnaires devront présenter notamment :

- L'attestation de capacité financière **d'un montant supérieur ou égale au tiers du cout** prévisionnel du délivrée par une banque agréée de 1er ordre,

**b-7- l'attestation de non abandon de chantier au cours des trois dernières années**

Le soumissionnaire produira une attestation de non abandon de chantier au cours des trois dernières années.

**Volume 3 : Offre financière**

Cette enveloppe comprendra les documents ci-après :

- c.1. La soumission proprement dite, en original rédigée selon le modèle joint, timbré au tarif en vigueur, signée et datée ;
- c.2. Le Bordereau des prix unitaires et/ou forfaitaires dûment rempli ;
- c.3. Le Détail quantitatif et estimatif dûment rempli ;
- c.4. Le Sous-détail des prix unitaires et/ou la décomposition des prix forfaitaires ;

Les soumissionnaires utiliseront à cet effet les pièces et modèles ou formulaires types prévus dans le Dossier d'Appel d'Offres.

	<p><b>NB</b> : Les différentes parties d'un même dossier seront séparées par les intercalaires de couleur autre que le blanc aussi bien dans l'original que dans les copies, de manière à faciliter son examen. Le soumissionnaire doit joindre la version numérique de l'offre financière [en trois exemplaires dont un gardé par le Président de la Commission, un à remettre à la sous-commission d'analyse et le troisième réservé à l'ARMP. En cas de divergence entre les informations de l'offre physique et de l'offre numérique, celles de l'offre physique font foi.</p>
14.3	<p><b>Article 12 Impôts et taxes :</b> Le présent marché est passé sur prix global, toutes taxes comprises. Ce montant sera calculé d'abord hors taxes de la manière suivante : la valeur de la Taxe sur la Valeur Ajoutée (TVA) sera égale à 19,25 % et l'Impôt sur le Revenu (IR) dont la valeur est de 2,2% pour le Régime réel.</p>
14.4	<p><b>Article 13 Prix du marché</b> Les prix de l'offre financière ne sont pas révisables, ils seront libellé en FCFA et devront ressortir outre les prix unitaires, les montants totaux en HTVA, en TTC, l'IR et le Net à payer.</p>
15.1	<p><b>Article 14 Monnaie du marché</b> Dans le cadre de la présente consultation, la monnaie de l'offre est la monnaie locale uniquement. Les paiements des sommes dues seront effectués en Franc CFA</p>
15.2	<p><b>Article 15 Taux de change</b> Le taux de change pour convertir l'offre du soumissionnaire en monnaie locale ainsi que pour convertir les futurs décomptes en monnaie étrangère, sera celui de la BEAC <b>trois (03) jours</b> ouvrables avant la date limite de dépôt des offres.</p>
16.1	<p><b>Article 16 Validité des offres</b> La période de validité des offres est de quatre-vingt-dix jours (90) à partir de la date limite de dépôt des offres.</p>
17.1	<p><b>Article 17 Cautionnement.</b>  <b>1. Caution de soumission</b>  <b>Chaque soumissionnaire joindra à son offre une caution de soumission bancaire d'un montant de 150 000 (Cent Cinquante mille) FCFA.</b> Valable jusqu'à trente (30) jours au-delà de la date initiale de validité des offres.  La caution devra être valable pendant quatre-vingt-dix (90) jours à compter de la date de remise de l'offre. Elle sera restituée au soumissionnaire dont l'offre n'aura pas été retenue au plus tard trente (30) jours après expiration du délai de validité des offres.  Toute offre non retirée quinze (15) jours après la date de publication des résultats sera détruite  <b>2. Caution définitive</b>  Le soumissionnaire retenu produira pour l'ensemble des travaux, une caution définitive fixée à cinq pour cent (5%) du montant TTC prévu pour ce marché. La caution définitive devra être constituée dans les vingt (20) jours calendaire suivant la notification du marché et en tout cas, avant le premier paiement auprès d'une banque de 1er ordre agréée par le Ministère en charge des Finances.</p>
18.3	<p><b>Article 18 : Les variantes techniques</b> Sur toutes les parties de l'ouvrage, il est possible que l'entreprise propose des variantes qui pourront être prises en compte sans pour autant changer le montant de l'enveloppe. Les variantes techniques sur les travaux de peinture sont permises dans le cadre des Spécifications techniques.  <b>Article 19 Durée d'évaluation des offres</b> Les offres seront évaluées sur la base d'un délai prévisionnel d'exécution des travaux compris entre 02 mois au minimum et 03 mois au maximum. La méthode d'évaluation figure à l'article 32.2(e) du RGAO</p>
19.1	<p><b>Article 20 La réunion préparatoire</b> Aucune réunion préparatoire à l'établissement des offres n'aura lieu. Les soumissionnaires s'en tiendront aux prescriptions contenues dans le présent dossier d'appel d'offres.</p>
22.2	<p><b>D. DEPOT DES OFFRES</b></p>
	<p><b>Article 21 Mode de Soumission</b> Le mode de soumission retenu est en hors ligne</p>

	<p><b>Article 22 Dépôt des offres</b></p> <p>Chaque offre rédigée en français ou en anglais en <b>sept (07)</b> exemplaires dont un (01) original et six (06) copies marquées comme telles devront parvenir à la Structure Interne de Gestion des Marchés Public de la Commune de Mengong porte , BP : 48 sous pli fermé au plus tard <b>le 28/05/2026 à 12 heures précise</b> et devront porter les mentions suivantes :</p> <p style="text-align: center;"><b>« AVIS D'APPEL D'OFFRES NATIONAL OUVERT EN PROCEDURE D'URGENCE N° 001 /AONO/PU/C.MNG/CIPM/2026 DU 27/04/2026 POUR LES TRAVAUX DE CONSTRUCTION DE DEUX (02) BLOCS DE CINQ (05) BOUTIQUES DANS A MENGONG, DEPARTEMENT DE LA MVILA, REGION DU SUD »</b></p> <p style="text-align: center;"><b>A n'ouvrir qu'en séance de dépouillement ».</b></p>
	<p><b>E. OUVERTURE DES PLIS ET ÉVALUATION DES OFFRES</b></p>
<p>25.1</p>	<p><b>Article 23 Ouverture des plis</b></p> <p><b>23.1</b> L'ouverture des plis aura lieu <b>le 28/05/2026 à 13 heures précises</b> dans la salle de conférence de l'hôtel de ville de Mengong par la Commission Interne de Passation des Marchés placée auprès du Maire de la Commune de Mengong, en présence des soumissionnaires ou de leurs représentants <b>dûment mandatés</b> et ayant une parfaite connaissance du dossier.</p> <p><b>23.2</b> Seuls les soumissionnaires peuvent assister à cette séance d'ouverture ou s'y faire représenter par une seule personne de leur choix dûment mandatée même en cas de groupement d'entreprises. Sous peine de rejet, les pièces du dossier administratif requises doivent être produites en originaux ou en copies certifiées conformes par le service émetteur ou autorité administrative compétente, conformément aux stipulations du Règlement Particulier de l'Appel d'Offres. Elles doivent être valide au moment du dépôt de l'Offre dater de moins de trois (03) mois à compter de la date limite originelle d'ouverture des offres ou avoir été établies postérieurement à la date de signature de l'avis d'appel d'offres.</p> <p><b>23.3</b> En cas d'absence ou de non-conformité d'une pièce du dossier administratif lors de l'ouverture des plis, un délai de quarante-huit heures est accordé aux soumissionnaires concernés pour produire ou remplacer la pièce en question.</p> <p><b>23.4</b> Est déclarée irrecevable et rejetée par la Commission de Passation des Marchés :</p> <ul style="list-style-type: none"> <li>• Toute offre produite en nombre insuffisant ou uniquement en copies pour la soumission physique,</li> <li>• - les plis portant les indications sur l'identité des soumissionnaires,</li> <li>• les plis parvenus postérieurement aux dates et heures limites de dépôt.</li> <li>• les plis sans indication de l'identité de l'Appel d'Offres ;</li> <li>• les plis non-conformes au mode de soumission ;</li> <li>• Toute offre non conforme aux prescriptions du DAO</li> </ul> <p><b>23.5</b> L'absence de la caution de soumission timbrée, acquittée à la main et accompagnée du récépissé CEDEC délivrée par un organisme ou une institution financière agréée par le Ministre en charge des finances pour émettre les cautions dans le domaine des marchés publics ou le non-respect des modèles des pièces du Dossier d'Appel d'Offres, entraînera le rejet pur et simple de l'offre sans aucun recours. Une caution de soumission produite mais n'ayant aucun rapport avec la consultation concernée est considérée comme absente. La caution de soumission présentée par un soumissionnaire au cours de la séance d'ouverture des plis est irrecevable. ;</p> <p><b>23.6</b> La Commission de Passation des Marchés établira un procès-verbal de la séance d'ouverture des plis, dont une copie sera remise à tous les soumissionnaires.</p> <p><b>23.7</b> L'ouverture de la séance de dépouillement doit se faire au plus tard une heure après celle limite de réception des offres fixée dans le Dossier d'Appel d'Offres.</p> <p><b>23.8</b> L'évaluation des offres se fera sur la base des critères ci-après pour chaque lot retenu par le soumissionnaire :</p>

Entant entendu qu'un critère ne peut être à la fois éliminatoire et essentiel :

**23.9 - Les critères éliminatoires** fixant les conditions minimales à remplir pour être admis à l'évaluation selon les critères essentiels. Ils ne doivent pas faire l'objet de notation. Le non-respect de ces critères entraîne le rejet de l'offre du soumissionnaire.

**23.10** Il s'agit notamment :

- L'absence du cautionnement de soumission à l'ouverture des plis;
- La non -production au-delà du délai de 48 h après l'ouverture des plis, d'une pièce du dossier Administratif jugée non conforme ou absente lors de l'ouverture des plis, (excepté le cautionnement de Soumission);
- Les fausses déclarations, manœuvres frauduleuses ou des pièces falsifiées ;
- Le non-respect de 70% critères essentiels; (Applicable aux entreprises, ayant les récépissés de dépôt datant de moins de trois mois et non applicable aux entreprises ayant le Certificat de catégorisation ou décisions de catégorisation D, C, B et A) ;
- L'absence de la déclaration sur l'honneur de non abandon des chantiers au cours des trois dernières Années ;
- L'absence d'un prix unitaire quantifié dans l'offre financière ;
- L'absence de possession en propre ou en location d'un matériels minimum d'un Pick-up 4x4 de liaison et au moins d'une bétonnière (Applicable aux entreprises, ayant les récépissés de dépôt datant de moins de trois mois et non applicable aux entreprises ayant le Certificat de catégorisation ou décisions de catégorisation D, C, B et A) ;
- L'absence d'un élément de l'offre financière (la Soumission, les BPU, le DQE) ;
- L'absence de la charte d'intégrité datée et signée ;
- L'absence de l'attestation de catégorisation (E, D, C, B et A) ou du récépissé de demande de catégorisation datant de moins de trois (03) mois ;
- L'absence de la déclaration d'engagement au respect des clauses environnementales et sociales datée et signée;
- La méthodologie;
- Les preuves d'acceptation des conditions du marché (Cahier des clauses Administratives Particulières (CCAP) et Cahier des clauses Techniques Particulières (CCTP).

**Les critères dits essentiels (primordiaux ou clés)** attestant de la capacité technico-financière des candidats à exécuter :

- La présentation de l'offre ;
- Les références du soumissionnaire (Applicable aux entreprises, ayant les récépissés de dépôt datant de moins de trois mois et non applicable aux entreprises ayant le Certificat de catégorisation ou décisions de catégorisation D, C, B et A) ;
- La capacité financière (le chiffre D'affaires, attestation de solvabilité financière). (Applicable aux entreprises, ayant les récépissés de dépôt datant de moins de trois mois et non applicable aux entreprises ayant le Certificat de catégorisation ou décisions de catégorisation D, C, B et A) ;
- La qualification et l'expérience du personnel (Applicable aux entreprises, ayant les récépissés de dépôt datant de moins de trois mois et non applicable aux entreprises ayant le Certificat de catégorisation ou décisions de catégorisation D, C, B et A);
- Les moyens logistiques (Applicable aux entreprises, ayant les récépissés de dépôt datant de moins de trois mois et non applicable aux entreprises ayant le Certificat de catégorisation ou décisions de catégorisation D, C, B et A).

**1. Critères et Sous critères pour l'évaluation détaillée des offres**

▪ Critères essentiels :

sous critères ci-après :

No	Rubrique	

1	<p><b>La présentation de l'offre :</b></p> <ul style="list-style-type: none"> <li>➤ L'offre devra être claire de manière à ce qu'elle soit bien lisible ;</li> <li>➤ Les pièces doivent respecter l'ordre du RPAO ;</li> <li>➤ Chaque partie devra avoir un sommaire,</li> <li>➤ Les parties d'une offre seront séparées par des intercalaires en couleur ;</li> <li>➤ Les pages d'une même partie seront numérotées</li> </ul>																									
2	<p><b>Expérience : Références dans les réalisations similaires (Applicable aux entreprises, ayant les récépissés de dépôt datant de moins de trois mois et non applicable aux entreprises ayant le Certificat de catégorisation ou décisions de catégorisation D, C, B et A) ;</b></p> <ul style="list-style-type: none"> <li>- <b>Expérience générale en travaux</b> L'entreprise devra présenter une expérience générale dans le domaine des BTP d'au moins deux projets d'un montant d'au moins <b>20 000 000 frs CFA</b> exécutés avec satisfaction au cours des trois dernières années qui précèdent la date limite de Dépôt des soumissions à titre d'entrepreneur.</li> <li>- <b>Expérience spécifique en travaux similaires.</b> L'entreprise devra présenter une expérience générale dans les travaux similaires moins deux projets <b>20 000 000 frs CFA</b>, exécuté avec satisfaction au cours des cinq dernières qui précèdent la date limite de dépôt des soumissions à titre d'entrepreneur. Ces références devront être accompagnées des pièces justificatives, en l'occurrence : <ul style="list-style-type: none"> <li>a). Copies des premières et dernières pages du contrat ;</li> <li>b). PV de réception provisoire ou définitive ou attestation de bonne fin signée du Maître d'Ouvrage ;</li> </ul> </li> </ul>																									
3	<p><b>Personnel ; (Applicable aux entreprises, ayant les récépissés de dépôt datant de moins de trois mois et non applicable aux entreprises ayant le Certificat de catégorisation ou décisions de catégorisation D, C, B et A) ;</b></p> <p>Le Candidat doit établir qu'il dispose du personnel requis pour les postes-clés exigés, notamment :</p> <ul style="list-style-type: none"> <li>- Organisation</li> <li>- Note technique détaillée concernant la qualité du personnel clé à savoir :</li> <li>- <b>Conducteur des travaux</b> : Ingénieur de travaux de Génie civil ou de Génie Rural, ayant au moins cinq (05) ans dans les travaux similaires (diplôme certifié conforme : ≥ Bac+3).</li> </ul> <p>Nb : Chacun des personnels ci-dessus cités devra présenter une attestation de disponibilité qui confirme qu'il sera effectivement présent sur le terrain pendant l'exécution des travaux. L'absence de cette attestation annulera tous les autres documents du personnel.</p> <p>Le personnel sera présenté selon le modèle ci-dessous :</p> <table border="1" data-bbox="331 1742 1362 1966"> <thead> <tr> <th>Nom</th> <th>Fonction proposée</th> <th>Qualification minimale</th> <th>Année d'Expérience Générale</th> <th>Expérience Spécifique En termes de projets similaires</th> <th>Poste ou fonction Occupé pour Chaque projet</th> </tr> </thead> <tbody> <tr> <td> </td> <td> </td> <td> </td> <td> </td> <td> </td> <td> </td> </tr> <tr> <td> </td> <td> </td> <td> </td> <td> </td> <td> </td> <td> </td> </tr> <tr> <td> </td> <td> </td> <td> </td> <td> </td> <td> </td> <td> </td> </tr> </tbody> </table> <p>NB : Tout agent public listé parmi le personnel et qui n'a pas présenté tous les</p>	Nom	Fonction proposée	Qualification minimale	Année d'Expérience Générale	Expérience Spécifique En termes de projets similaires	Poste ou fonction Occupé pour Chaque projet																			
Nom	Fonction proposée	Qualification minimale	Année d'Expérience Générale	Expérience Spécifique En termes de projets similaires	Poste ou fonction Occupé pour Chaque projet																					

	documents susceptibles de justifier sa libération de l'Administration ne sera pas considéré dans l'évaluation. En cas de présence du CV d'un même expert dans plus d'une offre ou s'il y a divergence entre les CV présentés pour le même expert, une demande d'éclaircissements lui sera adressée en vue d'établir l'offre du soumissionnaire à considérer pour son évaluation. Dans ce cas l'expert en question ne sera pas évalué dans l'Offre concurrente et son CV sera examiné à condition que celui produit pour la demande d'éclaircissement soit identique à celui dans l'offres considérée																																				
4	<p><b>Moyens matériel et logistiques (Applicable aux entreprises, ayant les récépissés de dépôt datant de moins de trois mois et non applicable aux entreprises ayant le Certificat de catégorisation ou décisions de catégorisation D, C, B et A) ;</b>  <b>Le Soumissionnaire doit justifier qu'il dispose en propre ou location les matériels ci-après</b></p> <ul style="list-style-type: none"> <li>➤ Un véhicule de liaison (pick-up 4*4)</li> <li>➤ Une bétonnière</li> <li>➤ Une aiguille vibrante</li> <li>➤ Petits matériels (brouettes, pioches, serre joints, casques, etc. ....)</li> </ul> <p>Ce matériel sera présenté selon le tableau ci-dessous :</p> <table border="1" style="width: 100%; border-collapse: collapse; text-align: center;"> <thead> <tr> <th>N°</th> <th>Désignation et caractéristiques du matériel</th> <th>Age / Etat</th> <th>Nombre minimal requis</th> <th>Propriétaire/ location</th> <th>Année d'obtention</th> <th>Justif</th> </tr> </thead> <tbody> <tr> <td>1</td> <td>Pick-up de liaison</td> <td></td> <td>1</td> <td></td> <td></td> <td></td> </tr> <tr> <td>2</td> <td>Bétonnière</td> <td></td> <td>1</td> <td></td> <td></td> <td></td> </tr> <tr> <td>...</td> <td>Aiguille vibrante</td> <td></td> <td>1</td> <td></td> <td></td> <td></td> </tr> <tr> <td>N</td> <td></td> <td></td> <td>1</td> <td></td> <td></td> <td></td> </tr> </tbody> </table> <p><b>NB : 1.</b> Joindre les copies certifiées par les services émetteurs ou toute autre autorité habilitée, des cartes grises pour les matériels roulants et les factures d'achat indiquant le numéro de contribuable de chaque émetteur pour les autres, le cas échéant, accompagnées d'un engagement de location de matériel signé. Pour les engins, l'âge ne devra pas dépasser 20 ans, sous peine de rejet.</p>	N°	Désignation et caractéristiques du matériel	Age / Etat	Nombre minimal requis	Propriétaire/ location	Année d'obtention	Justif	1	Pick-up de liaison		1				2	Bétonnière		1				...	Aiguille vibrante		1				N			1				
N°	Désignation et caractéristiques du matériel	Age / Etat	Nombre minimal requis	Propriétaire/ location	Année d'obtention	Justif																															
1	Pick-up de liaison		1																																		
2	Bétonnière		1																																		
...	Aiguille vibrante		1																																		
N			1																																		
5	<p><b>Moyens financiers (capacité financière): (Applicable aux entreprises, ayant les récépissés de dépôt datant de moins de trois mois et non applicable aux entreprises ayant le Certificat de catégorisation ou décisions de catégorisation D, C, B et A) ;</b>  Les Soumissionnaires devront présenter notamment :  Une Attestation de Surface Financière délivrée par une Banque de premier ordre ; elle doit au moins être égale à un montant supérieur ou égale à la moitié du cout prévisionnel.</p>																																				
6	<p><b>Les preuves d'acceptation des conditions du marché</b>  Elles comprennent :</p> <ul style="list-style-type: none"> <li>➤ Cahier des Clauses Techniques Particulières (CCTP) paraphé à chaque page et signé à la dernière ;</li> <li>➤ Le Cahier des Clauses Administratives Particulières (CCAP) paraphé à chaque page et signé à la dernière page.</li> </ul> <p>Le Cahier des Clauses Administratives Particulières (CCAP) paraphé à</p>																																				

		chaque page et signé à la dernière page assorti de la mention « lu et approuvé »	
	7	<p>Compréhension du projet</p> <ol style="list-style-type: none"> <li>1. Méthodologie d'exécution décrite et conforme au devis quantitatif et estimatif des travaux (Méthodologie proposée par l'entreprise pour la réalisation des travaux, sera faite sous forme d'une analyse des prestations à effectuer, l'approche technique ainsi que les dispositions complémentaires que le candidat envisage mettre en œuvre pour exécuter les différents corps d'état) ;</li> <li>2. Organigramme du chantier ;</li> <li>3. Planning d'exécution des travaux ;</li> <li>4. Déclaration sur l'honneur de visite de site signé par le soumissionnaire ;</li> <li>5. Délai d'exécution conforme aux délais prescrits par le DAO ;</li> <li>6. La visite de site.</li> </ol>	

## Article 2 Monnaie retenue

La monnaie retenue pour la conversion en une seule monnaie dans le cadre de cette consultation est le franc CFA, la source du taux de change étant la Banque des Etats de l'Afrique Centrale (BEAC).

## Article 3 Évaluation des travaux en régie :

Non applicable

## Article 4 Évaluation des variantes techniques

Les variantes techniques dans le cadre de cette consultation n'ayant aucun effet sur l'enveloppe du projet ne feront pas l'objet d'une évaluation quelconque. Elles n'ont pas d'influence sur l'attribution du marché.

### A. ATTRIBUTION

Le Maître d'Ouvrage attribue le marché au soumissionnaire dont l'offre a été reconnue conforme pour l'essentiel au Dossier d'Appel d'offres et qui dispose des capacités techniques et financières requises pour exécuter le marché de façon satisfaisante et dont l'offre a été évaluée la moins disante après application des remises proposées le cas échéant.

La combinaison à appliquer en cas d'attribution simultanée de plusieurs lots est la suivante le Maître d'Ouvrage tiendra compte des rabais proposés et se basera sur la combinaison qui lui est la plus avantageuse économiquement afin d'arrêter la liste d'attributaires

Le taux du cautionnement définitif est de : 5% du montant toutes taxes comprises du marché. Dans un délai de vingt (20) jours à compter de la date de notification du marché par le Maître d'ouvrage, le cocontractant fournira un cautionnement définitif suivant le modèle joint au Dossier d'appel d'offres. La non production dudit cautionnement dans les délais et conditions de l'article 28 du CCAP expose le soumissionnaire aux sanctions prévues par l'article 37 dudit CCAP

### B. Principes Éthiques

Les Présidents et Membres de commission, les Soumissionnaires et les autres intervenants de la procédure doivent observer en tout temps, les règles d'éthique professionnelle les plus strictes. Ils doivent notamment s'interdire toute corruption ou toute autre forme de manœuvres frauduleuses. En vertu de ce principe, les expressions ci-dessus sont définies de la façon suivante :

(i) est coupable de "corruption" quiconque offre, donne, sollicite ou accepte directement ou indirectement un quelconque avantage en vue d'influencer l'action d'un agent public au cours de l'attribution ou de l'exécution d'un marché ou d'une lettre commande, et

(ii) est coupable de "corruption" quiconque fournit, sollicite ou accepte plusieurs offres émises par le même soumissionnaire sous des noms des sociétés différentes et/ou sur des numéros d'enregistrement différents.

(iii) Se livre à des "manœuvres frauduleuses" quiconque déforme ou dénature des faits afin d'influencer l'attribution ou l'exécution d'un marché ou d'une lettre commande de manière préjudiciable au Maître d'Ouvrage. Les "Manœuvres frauduleuses" comprennent notamment toute entente ou manœuvre collusoire des soumissionnaires (avant ou après la remise de l'offre) visant à maintenir artificiellement les prix des cotations à

des niveaux ne correspondant pas à ceux qui résulteraient du jeu d'une concurrence libre et ouverte, et à priver ainsi le Maître d'Ouvrage des avantages de cette dernière.

### GRILLE D'EVALUATION DES OFFRES TECHNIQUES

N°	Critères et sous critères de notation	Notation binaire	
		Oui	Non
<b>I - la présentation générale de l'offre (05 critères)</b>			
1	Offre clairement lisible ;		
2	Respect de l'ordre du RPAO ;		
3	Sommaire à chaque partie ;		
4	Parties séparées par des intercalaires en couleur ;		
5	Les pages d'une même partie seront numérotées.		
<b>ii. La lettre de soumission de la proposition technique (01 critères)</b>			
	Produire une lettre de de soumission selon le modèle dans le DAO		
<b>III. Références du soumissionnaire (06 critères) (Applicable aux entreprises de la Catégorie E, ayant les récépissés datant de moins de trois mois et non applicable aux entreprises ayant le Certificat de catégorisation D, C, B et A) ;</b>			
II.1 Expérience Générale	Avoir exécuté de manière satisfaisante des marchés dans le domaine des BTP d'un montant supérieur ou égal à 20 000 000 au cours des trois dernières années.	Copies des premières, deuxièmes et dernières pages du contrat ; • PV de réception définitive ou provisoire, ou l'Attestation de bonne fin.	
1	Copies des premières, deuxièmes et dernières pages du contrat		
2	PV de réception définitive ou provisoire		
3	L'Attestation de bonne fin.		
II.2. Expérience Spécifique	Avoir exécuté de manière satisfaisante des marchés dans le domaine de la construction des infrastructures d'un montant supérieur ou égal à 20 000 000 <b>frs CFA</b> au cours des cinq dernières années.	Copies de la première, deuxième et dernière page du contrat ; • PV de réception définitive ou provisoire, ou l'Attestation de bonne fin.	
1	Copies de la première, deuxième et dernière page du contrat		
2	PV de réception définitive ou provisoire		
3	L'Attestation de bonne fin.		
<b>III. Moyens mis en œuvre (14 critères)</b>			
<b>III.1- MOYENS HUMAINS (Applicable aux entreprises, ayant les récépissés de dépôt datant de moins de trois mois et non applicable aux entreprises ayant le Certificat de catégorisation ou décisions de catégorisation D, C, B et A) ;</b>			
i. Personnels clés de l'Entreprise			
<b>❖ Conducteur des travaux</b>			
Profil de formation			
a. <b>Ingénieur de travaux de Génie civil ou de Génie Rural</b> , ayant au moins cinq (05) ans dans les travaux similaires (diplôme certifié conforme : ≥ Bac+3) ;			
b. Au moins cinq (05) ans d'expérience dans la réalisation de travaux similaires ;			
1	Copie certifiée conforme du diplôme exigé du conducteur des travaux		
2	C.V daté et signé du conducteur des travaux		
3	Expérience générale dans les Travaux Publics du conducteur des travaux		
4	Expérience générale dans les travaux de construction des bâtiments ≥ 05 ans		
5	Expérience comme Conducteur des Travaux de Génie Civil ≥ 03 ans		
6	Avoir réalisé au moins deux (02) projet similaire d'un montant supérieur		

	ou égal au montant du cout prévisionnel		
7	Attestation de disponibilité datée et signée		
8	CNI légalisée par les autorités compétentes.		
<b>lii.2 Moyens matériels et logistiques (Applicable aux entreprises, ayant les récépissés de dépôt datant de moins de trois mois et non applicable aux entreprises ayant le Certificat de catégorisation ou décisions de catégorisation D, C, B et A) ;</b>			
9	a. Matériels roulants	(Copie certifié conforme de carte grise ou contrat de location)	
10	b. Véhicule 4x4 pick-up		
11	c. Matériel de chantier	(Copie certifié conforme de facture ou certificat de vente)	
12	Une bétonnière		
13	Une aiguille vibrante		
14	Petits matériels (brouettes, pioches, serre joints, casques, etc...		
<b>IV. Capacité financière (01 critère) (Applicable aux entreprises, ayant les récépissés de dépôt datant de moins de trois mois et non applicable aux entreprises ayant le Certificat de catégorisation ou décisions de catégorisation D, C, B et A) ;</b>		Le soumissionnaire produira une pièce authentique.	
1	Le soumissionnaire produira une attestation de capacité financière délivrée par une Banque de 1 <sup>er</sup> ordre conforme aux prescriptions du RPAO.		
<b>V. Compréhension du projet (11 critères)</b>			
<b>a) Méthodologie d'exécution</b>			
1	Existence de la méthodologie d'exécution		
2	Organigramme clair et détaillé faisant ressortir au moins le personnel clé et le personnel d'encadrement de l'exécution.		
3	Pertinence ou adéquation des spécialités des experts proposés avec les différentes spécificités requises pour mieux réaliser les travaux.		
4	Documents justifiant la qualité, l'origine et les spécifications techniques des matériaux ainsi que l'approvisionnement du chantier		
5	Existence de l'organigramme de chantier		
6	Existence de la méthodologie d'exécution		
7	Prise en compte des mesures de sécurité de chantier		
8	Planning d'exécution		
9	Existence du Planning		
10	Cohérence du planning		
11	Délais d'exécution respectés		

<b>V. Preuve de l'acceptation des conditions du marché : Engagement sur L'honneur de S'y conformé sans réserve, incorporé dans l'intention de soumissionner (02 critères)</b>			
1	CCAP paraphé et signé à la dernière page		
2	CCTP paraphé et signé à la dernière page		
<b>TOTAL DES OUI</b>			

**PIECE N °4**  
**CAHIER DES CLAUSES ADMINISTRATIVES**  
**PARTICULIÈRES (C C A P)**

## Table des matières

CHAPITRE I. Généralités.....	
Article 1. Objet du marché.....	
Article 2. Procédure de passation du marché.....	
Article 3. Attributions et nantissement .....	
Article 4. Langue, lois et règlements applicables .....	
Article 5. Normes .....	
Article 6. Pièces constitutives du marché.....	
Article 7. Textes généraux applicables.....	
Article 8. Communication .....	
CHAPITRE II. Exécution des travaux.....	
Article 9. Consistance des prestations .....	
Article 10. Délais d'exécution du marché .....	
Article 11. Obligations du Maître d'Ouvrage ou du Maître d'Ouvrage Délégué .....	
Article 12. Ordres de service.....	
Article 13. Rôles et responsabilités du cocontractant de l'administration .....	
Article 14. Marchés à tranches conditionnelles.....	
Article 15. Personnel et Matériel du cocontractant .....	
Article 16. Pièces à fournir par le cocontractant .....	
Article 17. Mise à disposition des documents et du site .....	
Article 18. Assurances des ouvrages et responsabilités civiles.....	
Article 19. Sous-traitance .....	
Article 20. Laboratoire de chantier et .....	
Article 21. Journal et Réunions de chantier.....	
Article 22. Utilisation des explosifs .....	
CHAPITRE III De la réception.....	
Article 23. Réception provisoire.....	
Article 24. Documents à fournir après exécution.....	
Article 25. Garantie contractuelle / Entretien pendant la période de garantie.....	
Article 26. Réception définitive.....	
Article 27. Garantie légale.....	
CHAPITRE IV. Clauses financières.....	
Article 28. Montant du marché .....	

Article 29. Lieu et mode de paiement.....	
Article 30. Garanties et cautions .....	
Article 31. Variation des prix.....	
Article 32. Formules de révision des prix.....	
Article 33. Formules d'actualisation des prix .....	
Article 34. Travaux en régie .....	
Article 35. Valorisation des approvisionnements.....	
Article 36. Avances .....	
Article 37. Règlement des travaux .....	
Article 38. Intérêts moratoires .....	
Article 39. Pénalités .....	
Article 40. Règlement en cas de groupement d'entreprises et de sous-traitance.....	
Article 41. Régime fiscal et douanier.....	
Article 42. Timbres et enregistrement des marchés .....	
CHAPITRE V. Dispositions diverses .....	
Article 43. Résiliation du marché.....	
Article 44. Cas de force majeure .....	
Article 45. Différends et litiges.....	
Article 46. Edition et diffusion du présent marché .....	
Article 47. Et dernier : Validité et entrée en vigueur du marché.....	

## CHAPITRE I. GENERALITES

### Article 1 : Objet du marché

Dans le cadre de l'exercice des compétences transférées aux Collectivités Territoriales Décentralisées, le Maire de la Commune de Mengong, lance un Appel d'Offres National Ouvert en procédure d'urgence pour les travaux de construction de deux (02) blocs de cinq (05) boutiques à Mengong.

### Article 2 : Procédure de passation du marché

Le présent marché est passé suivant la procédure d'Appel d'Offres National OUVERT EN PROCEDURE D'URGENCE N° \_\_\_\_/AONO/PU/C.MNG/CIPM/2026 \_\_/04/2026 POUR LES TRAVAUX DE CONSTRUCTION DE DEUX (02) BLOCS DE CINQ (05) BOUTIQUES A MENGONG, DEPARTEMENT DE LA MVILA, REGION DU SUD.

### Article 3 : Attributions et nantissement

Pour l'application des dispositions du présent marché, il est précisé que :

#### 3.1. Attributions (Cf. code des marchés publics)

Pour l'application des dispositions du présent marché, il est précisé que :

- **Le Maître d'Ouvrage est LE MAIRE DE LA COMMUNE DE MENGONG**: il signe le marché, ordonne le paiement des prestations, veille à la conservation des originaux des documents y relatifs et procède à la transmission des copies à l'Autorité chargée des marchés publics et à l'organisme chargé de la régulation et au Ministère chargé des Marchés Publics ou son démembrement déconcentré compétent ;

- **Le Chef de service du marché est LE CHEF SERVICE TECHNIQUE DE LA COMMUNE DE MENGONG** : Il s'assure de la bonne exécution des obligations contractuelles. Il veille au respect des clauses administratives, techniques et financières et des délais contractuels. Il est responsable de la direction générale de l'exécution des prestations, il arrête toutes les dispositions technico-financières et représente le Maître d'Ouvrage ou le Maître d'Ouvrage Délégué auprès des instances compétentes d'arbitrage des litiges. Il apporte au Maître d'Ouvrage, Maître d'Ouvrage Délégué, une assistance générale à caractère administratif, financier et technique aux stades de la définition, de l'élaboration, de l'exécution et de la réception des travaux objet du marché

- **L'Ingénieur du marché est LE DELEGUE DEPARTEMENTAL DES TRAVAUX PUBLICS DE LA MVILA**: il est accrédité par le Maître d'Ouvrage ou le Maître d'Ouvrage Délégué, pour le suivi de l'exécution du marché sous la supervision du Chef de Service du marché à qui il rend compte ;

- **L'organisme chargé du contrôle externe des marchés publics est le Ministère en charge des marchés publics**. Le Ministère des Marchés Publics ou son démembrement déconcentré compétent assure le contrôle de conformité de l'exécution du marché, délivre les visas préalables requis et vise le décompte général et définitif.

- **Le cocontractant de l'Administration ou le titulaire du marché est l'entrepreneur** : il est chargé de l'exécution des prestations prévues dans le marché ;

#### 3.2. Nantissement

Aux fins d'application du régime de nantissement prévu à l'article 150 du décret n°2018/366 du 20 juin 2018, portant Code des Marchés Publics, les attributions sont définies comme suit :

- **L'autorité chargée de l'ordonnancement des paiements est** : le Maire de la Commune de Mengong;
- **L'autorité chargée de la liquidation des dépenses est** : le Maire de la Commune de Mengong ;
- **L'autorité chargée du nantissement est** : le maire de la Commune de Mengong ;
- **L'autorité chargée de la validation de la dépense est** : le Contrôleur Financier Départemental de la Mvila ;
- **Le responsable chargé du paiement est** le receveur municipal de la Commune de Mengong ;
- **Les responsables compétents pour fournir les renseignements au titre de l'exécution du présent marché sont** : Le Maître d'ouvrage et l'Ingénieur du Marché.

### Article 4 : Langue, lois et règlements applicables

4.1. La langue utilisée est le Français ou l'Anglais.

4.2. Le cocontractant ou titulaire du marché s'engage à observer les lois, et règlements en vigueur en République du Cameroun et ce, aussi bien dans sa propre organisation que dans la réalisation du marché. Si les lois et règlements en vigueur à la date de signature du présent marché venaient à être modifiés après la signature du marché, les coûts éventuels qui en découleraient directement seraient pris en compte sans gain ni perte pour chaque partie.

#### **Article 5 : Normes**

5.1 Les travaux en exécution du présent marché seront conformes aux normes fixées dans les Cahiers des Clauses Techniques Particulières, et quand aucune norme applicable n'est mentionnée, à la norme faisant autorité en la matière et applicable au Cameroun, cette norme sera la norme la plus récemment approuvée par l'autorité compétente.

5.2. Le cocontractant étudiera, exécutera et garantira les travaux du présent marché en prenant en considération la meilleure pratique de réalisation au Cameroun pour des opérations de technologie similaire.

#### **Article 6 : Pièces constitutives du marché**

Les pièces contractuelles constitutives du présent marché sont complémentaires. Elles sont par ordre de priorité :

1. la soumission ou l'acte d'engagement ;
  2. L'offre du cocontractant et ses annexes dans toutes les dispositions non contraires au Cahier des Clauses Administratives particulières (CCAP), aux Cahiers des Clauses Techniques Particulières (CCTP), ou aux clauses techniques des travaux, le cas échéant ;
3. le cahier des clauses administratives particulières (CCAP) ;
4. les Cahiers des Clauses Techniques Particulières (CCTP) ;
5. le devis ou le détail quantitatif estimatif (DQE) ;
6. le bordereau des prix unitaires (BPU) ;
7. le sous-détail des prix (SDP) ;
8. le cahier des clauses administratives générales (CCAG) auquel il est spécifiquement assujéti ;
9. Le projet/programme d'exécution, etc. [Insérer et indiquer, le cas échéant, les noms et références] ;
  10. Tout autres documents utiles (les Procès-Verbaux (PV) de négociation, les CST, les Plans, les Stratégies de gestion et Plans de mise en œuvre Environnemental Social, Hygiène et Sécurité (ESHS), le Code de Conduite ESHS, l'analyse de la valeur du projet le cas échéant, le projet/programme d'exécution etc.).
11. La charte d'intégrité ;
12. La déclaration d'engagement social et environnemental

#### **Article 7 : Textes généraux applicables**

Le présent marché est soumis aux textes généraux ci-après :

1. ) La loi n°92/007 du 14 août 1992 portant Code de travail ;
2. La loi n° 2015/018 du 21 décembre 2015 régissant l'activité commerciale au Cameroun ;
3. La loi n° 2018/012 du 11 juillet 2018 portant régime financier de l'Etat ;
4. La loi n°2025/012 du 17 décembre 2025 portant loi des finances de la République du Cameroun exercice 2026 ;
5. La loi n° 096/12 du 05 août 1996 portant loi-cadre relative à la gestion de l'environnement;
6. La loi N° 98/013 du 14 juil. 1998 relative à la concurrence
7. La loi-cadre N° 2011/012 du 6 mai 2011 portant protection du consommateur au Cameroun
8. La loi n°2018/011 du 11 juillet 2018 portant code de transparence des bonnes gouvernances dans la gestion des finances publiques au Cameroun
9. Le décret n°2001/048 du 23 février 2001 portant organisation et fonctionnement de l'Agence de Régulation des Marchés Publics et ses textes modificatifs subséquents ;
10. Le décret n°2011/408 du 9 décembre 2011 portant organisation du Gouvernement modifié et complété par le décret n° 2018/190 du 02 mars 2018 ;

11. Le décret n° 2012/075 du 08 mars 2012 portant organisation du Ministère des Marchés Publics dans ses dispositions non contraires au code des marchés publics ;
12. Le Décret n°2018/366 du 20 juin 2018 portant Code des Marchés Publics et ses textes d'application ;
13. L'arrêté mettant en vigueur les Cahiers des Clauses Administratives Générales (CCAG) applicables aux Marchés Publics de fournitures en vigueur ;
14. La circulaire n°0001879/C/MINFI du 31 décembre 2025 relatives à l'exécution, au suivi et au contrôle de l'exécution des budgets des Collectivités Territoriales Décentralisées pour l'exercice 2026
15. D'autres textes spécifiques au domaine concerné par le marché.
16. Les normes en vigueur ;
17. La circulaire 00019/LC/MINMP du 05 juin 2024, relative aux modalités de constitution, de consignation, de conservation, de restitution et de déconsignation des cautionnements sur les Marchés Publics
18. Arrêté N° 166 /A /MINMAP/ DU 07 JUIN 2022 fixant les modalités de catégorisations des entreprises du service du bâtiment et travaux publics.
19. Les textes régissant les autres corps de métier ;
20. D'autres textes spécifiques au domaine concerné par le marché ;

**Article 8 : Communication**

Toutes les notifications et communications écrites dans le cadre du Marché devront être faites aux adresses suivantes :

- a) Dans le cas où l'Entrepreneur est destinataire : dans un délai des 15 jours fixé à l'article 6.1 du CCAG l'entreprise est tenue de faire connaître au Chef de Service son domicile. Et, les correspondances seront valablement adressées à l'entreprise-----B. P----- tel----- fax----- ;
  - b) Dans le cas où le Maître d'Ouvrage ou Maître d'Ouvrage en est le destinataire :  
Madame/Monsieur le : [A préciser] \_\_\_\_\_
- BP \_\_\_\_\_
  - Téléphone : \_\_\_\_\_
  - Fax : \_\_\_\_\_

Avec copie adressée dans les mêmes délais au Chef de service, et à l'ingénieur.

**CHAPITRE II. EXECUTION DES TRAVAUX**

**Article 9 Consistance des prestations**

La consistance des travaux est présentée au point 1.1 du RPAO. Le site concerné est celui de la Commune de Mengong.

**Article 10 Délais d'exécution du marché**

- 10.1. Le délai d'exécution des travaux objet du présent marché est de 03 (trois) mois calendaires.
- 10.2. Ce délai court à compter de la date de notification de l'ordre de service de commencer les travaux.
- 10.3 le marché comporte une seule tranche

**Article 11 Obligations du Maître d'Ouvrage**

11.1. Le Maître d'ouvrage ou le Maître d'Ouvrage est responsable de l'acquisition et de la mise à disposition du site ainsi que son accès, de la possession, de l'utilisation et de l'accès à toutes les autres zones raisonnablement nécessaires à la bonne exécution du Marché, Il doit fournir au Cocontractant les facilités pour l'accès aux sites des

projets. Pour les sites éloignés du siège du Maître d'Ouvrage, les frais de transports pour leur accès sont à la charge du Cocontractant.

**11.2.** Le Maître d'ouvrage devra obtenir à ses frais les permis, autorisations, agréments et licences auprès des autorités locales, régionales ou nationales ou des services publics compétents, nécessaires à l'exécution du Marché, et qui relèvent de ses obligations.

**11.3.** Si le cocontractant de l'administration en fait la demande, le Maître d'ouvrage fera tout son possible pour l'aider à obtenir à temps et avec toute la diligence requise auprès des administrations ou services publics locaux, régionaux, nationaux, les permis, autorisations et licences nécessaires à l'exécution du Marché requis par ces organismes pour le cocontractant, ses sous-traitants ou le personnel du cocontractant ou de ses sous-traitants selon les cas.

**11.4** Le Maître d'Ouvrage assure au cocontractant la protection contre les menaces, outrages, violences, voies de fait, injures ou diffamations dont il peut être victime en raison ou à l'occasion de l'exercice de sa mission.

## **Article 12                    Ordres de service**

Les différents ordres de service seront établis et notifiés dans les conditions suivantes :

12.1. Dès notification du marché au titulaire, le Maître d'Ouvrage ou le Maître d'Ouvrage Délégué dispose d'un délai de quinze (15) jours calendaires pour signer l'ordre de service de démarrage des travaux. Cet Ordre de service est notifié au cocontractant par le Chef de service du marché dans un délai de sept (7) jours calendaires

Une copie dudit ordre de service est transmise au Ministère chargé des Marchés Publics ou son démembrement déconcentré compétent, à l'Organisme chargé de la Régulation, au Chef de service du marché, à l'Ingénieur du marché, à l'Organisme Payeur et au Maître d'œuvre le cas échéant.

12.2 Les ordres de services ayant une incidence sur le montant et/ou sur le délai du marché, sont signés par le Maître d'Ouvrage dans les conditions suivantes :

a) lorsqu'un ordre de service est susceptible d'entraîner le dépassement du montant du marché, sa signature est subordonnée aux justificatifs du financement par le Maître d'Ouvrage;

b) en cas de dépassement du montant du marché, les modifications ne peuvent se faire que par voie d'avenant et les prestations supplémentaires ne peuvent être payées qu'après signature de ce dernier par le Maître d'Ouvrage;

c) les ordres de service pour prestations supplémentaires peuvent être signés par le Maître d'Ouvrage ou le Maître d'Ouvrage Délégué et régularisés plus tard par voie d'avenant, tant que leur incidence financière est inférieure à dix pour cent (10) du montant du marché.

Une copie des ordres de service susvisés sera adressée au Chef de service du marché, à l'Ingénieur du marché, à l'Organisme Payeur et au Maître d'œuvre le cas échéant.

d. Le visa préalable de l'Organisme Payeur sera éventuellement requis avant la signature de ceux ayant une incidence sur le montant.

e. En tout état de cause, toute modification touchant aux spécifications techniques ou clauses techniques particulières doit faire l'objet d'une étude préalable sur l'étendue, le coût et les délais du marché.

12.3. Les ordres de service à caractère technique liés au déroulement normal du chantier seront directement signés par le Chef de service des Marchés et notifiés au Cocontractant par l'ingénieur ou le Maître d'œuvre (le cas échéant) avec copie au Ministre en charge des Marchés Publics, à l'Organisme chargé de la Régulation et à l'Organisme Payeur.

**12. 4.** Les ordres de service valant mise en demeure seront signés par le Maître d'Ouvrage ou le Maître d'Ouvrage Délégué, et notifiés au Cocontractant par le Chef de service, avec copie au Ministre en charge des Marchés Publics, à l'Organisme chargé de la Régulation, à l'Ingénieur du marché et au Maître d'œuvre le cas échéant.

12. 5. Les ordres de service de suspension et de reprise des travaux, pour cause d'intempéries ou autre cas de force majeure, seront signés par le Maître d'Ouvrage ou le Maître d'Ouvrage Délégué et notifiés par le Chef de service au cocontractant, avec copie au Ministère chargé des Marchés Publics ou son démembré déconcentré compétent, à l'Organisme chargé de la Régulation, à l'Ingénieur du marché et au Maître d'œuvre le cas échéant.

12. 6. Les ordres de service prescrivant les travaux nécessaires pour remédier aux désordres ne relevant pas d'une utilisation normale qui apparaîtraient dans les ouvrages pendant la période de garantie, seront signés par le Chef de Service, sur proposition de l'Ingénieur et notifiés au Cocontractant par l'Ingénieur.

12. 7. Le Cocontractant dispose d'un délai de quinze (15) jours pour émettre des réserves sur tout ordre de service reçu. Le fait d'émettre des réserves ne dispense pas le Cocontractant d'exécuter les ordres de service reçus.

12.8 En cas de groupement d'entreprises, les ordres de service sont adressés au mandataire, qui a seule qualité pour présenter des réserves au nom du groupement qu'il représente.

12.9 Le marché peut comporter des tranches conditionnelles dont l'exécution est subordonnée, pour chacune d'entre elles, à la levée éventuelle de la clause de dénonciation et à la notification au Cocontractant, par ordre de service, de la décision du Maître d'Ouvrage de poursuivre l'exécution desdites tranches. Si cet ordre de service n'a pas été notifié au Cocontractant dans le délai imparti défini à l'article 14 du présent marché, le Maître d'Ouvrage et le Cocontractant sont, à l'expiration de ce délai, déliés de cette obligation pour cette tranche conditionnelle.

12.10 L'ordre de service de démarrage des travaux de la tranche conditionnelle ne peut être notifié qu'après achèvement et réception provisoire de la tranche précédente. Toutefois, au cas où la condition suspensive de

l'exécution de la tranche conditionnelle tient à la disponibilité de financement, la notification de l'ordre de service de démarrage est donnée dès lors que la preuve de disponibilité de financement est établie.

### **Article 13 Rôles et responsabilités du cocontractant de l'administration**

13.1 Le cocontractant a pour mission d'assurer l'exécution des travaux sous le contrôle de l'Ingénieur ou du maître d'œuvre et de remplir ses obligations de façon diligente, efficace et économique, tels que décrits dans les Spécifications techniques ou les clauses techniques, sous le contrôle de l'Ingénieur et ce conformément au présent marché aux règles et normes en vigueur au Cameroun et aux techniques et pratiques généralement acceptées dans le domaine d'activité concerné par le marché. Il est tenu notamment d'effectuer (s'il y a lieu) les calculs, essais et analyses, de déterminer, de choisir, d'acheter, et approvisionner tous les outillages, matériaux et fournitures nécessaires pour l'exécution des travaux. Il est tenu d'engager tout le personnel utile spécialisé ou non.

13.2-Le cocontractant est responsable vis-à-vis du Maître d'Ouvrage ou du Maître d'Ouvrage Délégué de la qualité des matériaux et des fournitures utilisées, de leur parfaite adaptation aux besoins du chantier, de la bonne exécution des travaux, des prestations et interventions effectuées par les sous-traitants agréés. Il a l'obligation de se conformer à la législation en vigueur au Cameroun concernant le respect de l'environnement. Il devra exécuter toutes les travaux spécifiés dans le CCTP et aux textes et directives mentionnés dans ladite pièce. Il aura notamment l'obligation de produire une plaque de chantier conformément à la réglementation et d'afficher un règlement intérieur à l'entreprise en prenant en compte les problèmes environnementaux et sociaux.

13.3 Pendant la durée du marché, le cocontractant ne s'engage pas directement ou indirectement, dans des activités professionnelles ou contractuelles susceptibles de compromettre son indépendance par rapport aux missions qui lui sont dévolues.

13.4 En cas de conflit d'intérêt du fait d'un membre de l'équipe de la mission, le cocontractant doit le signaler par écrit au Maître d'Ouvrage et doit remplacer l'expert en question, impliqué dans le projet ou le marché.

Le conflit d'intérêt s'entend de toute situation dans laquelle le cocontractant pourrait tirer des profits directs ou indirects d'un marché passé par le Maître d'Ouvrage auprès de laquelle il est consulté ou toute situation dans laquelle il a des intérêts personnels ou financiers suffisants pour compromettre son impartialité dans l'accomplissement de ses fonctions ou de nature à affecter défavorablement son jugement.

13.5 Le cocontractant est tenu au secret professionnel vis-à-vis des tiers, sur les informations, renseignements et documents recueillis ou portés à sa connaissance à l'occasion de l'exécution du marché.

A ce titre, les documents établis par le cocontractant au cours de l'exécution du marché ne peuvent être publiés ou communiqués qu'avec l'accord écrit du Maître d'Ouvrage.

Le cocontractant est tenu lors du dépôt du rapport final, de restituer tous les documents empruntés au Maître d'Ouvrage.

13.6 Le cocontractant ainsi que ses associés ou ses sous-traitants s'interdisent pendant la durée du marché, et à son issue pendant six (6) mois, de fournir des biens, prestations ou services destinés au Maître d'Ouvrage découlant des prestations ou ayant un rapport étroit avec elles (à l'exception de l'exécution des prestations ou de leur continuation).

Le cocontractant doit prendre en charge des frais professionnels et de la couverture de tous risques de maladie et d'accident dans le cadre de sa mission.

Le cocontractant ne peut pas modifier la composition de l'équipe proposée dans son offre technique sans l'accord écrit au Maître d'Ouvrage.

Pour les entreprises étrangères et à défaut de résider, le Cocontractant aura à maintenir en République du Cameroun pendant la période d'exécution du contrat, un représentant permanent dument mandaté.

#### **Article 14 Marchés à tranches conditionnelles**

Le présent marché n'est pas à tranche conditionnelle

#### **Article 15 Personnel et Matériel du cocontractant**

##### **15.1. Personnel de l'entreprise**

L'entreprise est tenue d'utiliser le personnel proposé dans l'offre, dont l'équipe se compose comme suit :

Personnel clé pour l'exécution des travaux :

- **Conducteur des travaux** : Ingénieur des travaux du génie civil, génie rural, ayant au moins cinq (05) ans dans les travaux similaires domaine (diplôme certifié conforme  $\geq$  Bac + 3).

##### **15.2. Remplacement du personnel clé**

Toute modification, même partielle, apportée aux propositions de l'offre technique n'interviendra qu'après agrément écrit du Maître d'Ouvrage ou du Maître d'Ouvrage Délégué ou du Chef de service du marché. En cas de modification, le cocontractant le fera remplacer par un personnel de compétence (qualifications et expérience) au moins égale ou par un matériel de performance similaire et en bon état de marche.

En tout état de cause, les listes du personnel d'encadrement à mettre en place seront préalablement soumises à l'agrément écrit du Maître d'Œuvre ou de l'ingénieur le cas échéant dans les jours 15 jours qui suivent la notification de l'ordre de service de commencer les travaux. Passé ce délai, les listes seront considérées comme approuvées.

Le Maître d'Œuvre ou l'ingénieur le cas échéant disposera de 07 jours pour notifier par écrit son avis au Chef de service du Marché. Le Maître d'Ouvrage se réserve la possibilité de refuser son agrément à une personne proposée par le cocontractant dont la qualification serait insuffisante.

Toute modification unilatérale apportée aux propositions en personnel d'encadrement de l'offre technique, avant et pendant les travaux constitue un motif de résiliation du marché tel que visé à l'article 41 ci-dessous ou d'application de pénalités **250 000** frs CFA.

Toute modification apportée sera notifiée au Maître d'Ouvrage pour approbation préalable.

### **15.3. Retrait du personnel (le cas échéant)**

Après agrément écrit du Maître d'Ouvrage ou du Maître d'Ouvrage Délégué, le Chef de service du marché, peut sur proposition de l'Ingénieur du Marché ou du Maître d'œuvre le cas échéant, demander au cocontractant, après mise en demeure, de retirer un personnel faisant partie de ses effectifs pour faute grave dûment constatée ou pour incompétence, en donnant les motifs de sa requête, le cocontractant veillera à ce que cette personne quitte le Site dans les quinze (15) jours et qu'elle n'ait plus aucun rapport avec le travail dans le cadre du Marché.

Dans ce cas, son remplacement est effectué conformément aux dispositions de l'article 13.2 ci-dessus.

### **15.4 Représentant du cocontractant**

Dès notification du marché, le cocontractant désigne une personne physique qui le représente vis-à-vis de l'Administration pour tout ce qui concerne l'exécution du projet.

Cette personne chargée de la conduite des travaux, doit disposer de pouvoirs suffisants pour prendre sans délai les décisions nécessaires à la bonne marche du projet.

### **15.5. Législation du travail**

Le Cocontractant devra se conformer à la législation du travail en vigueur au Cameroun incluant la législation relative à l'embauche, la santé, la sécurité, la protection sociale, à l'HIMO, au quota de ressources locales à mobiliser.

Le cocontractant devra fournir le logement, l'assistance médicale, la nourriture et les installations sanitaires au personnel vivant dans les bases vie du cocontractant, en se conformant aux exigences des Spécifications se rapportant aux Conditions sociales et sanitaires de la main d'œuvre.

Dans les relations avec son personnel et le personnel de ses sous-traitants, qui seront employés ou participeront à l'exécution du Marché, le cocontractant devra respecter les fêtes nationales, jours fériés légaux, fêtes religieuses ou autres coutumes, ainsi que toutes les lois et toutes les réglementations locales applicables en matière de droit du travail.

Sauf disposition contraire du Marché, si le cocontractant estime nécessaire d'effectuer des travaux de nuit ou pendant les jours fériés afin de respecter les Niveaux de service et le Délai d'achèvement contractuel, et s'il demande son consentement au Maître d'ouvrage ou au Maître d'Ouvrage Délégué à cet effet (si un tel consentement est requis), le Maître d'ouvrage ne devra pas lui refuser ce consentement sans motif valable.

Le cocontractant aura la responsabilité d'obtenir tous les permis et/ou visas nécessaires de la part des autorités compétentes, afin que toute la main-d'œuvre et tout le personnel devant être employés sur le Site puissent entrer et séjourner en situation régulière au Cameroun.

Le cocontractant devra fournir à ses propres frais les moyens nécessaires afin de rapatrier tous les membres de son personnel et du personnel de ses sous-traitants travaillant sur le Site, dans les pays où ils ont été respectivement recrutés pour l'exécution du Marché ; il devra également pourvoir, à ses propres frais, à leur

séjour temporaire sur place, entre la date à laquelle ils cesseront d'être employés à l'exécution du Marché et la date programmée pour leur rapatriement.

#### 15.6. Matériel proposé dans l'offre

Le cocontractant utilisera le matériel approprié de niveau comparable aux prescriptions du DAO, dans le projet d'exécution pour la bonne exécution des prestations selon les règles de l'art.

Toute modification apportée sera notifiée au Maître d'Ouvrage pour approbation préalable.

### **Article 16 Pièces à fournir par le cocontractant**

Le cocontractant devra fournir les pièces suivantes avant de commencer les travaux :

#### **16.1. Programme des travaux, Plan d'assurance qualité ;**

a) Dans un délai maximum de [A préciser] à compter de la notification de l'ordre de service de commencer les travaux, Le cocontractant de l'administration soumettra, en six (06) exemplaires, à l'approbation du Chef de service après avis de l'Ingénieur. Le programme d'exécution des travaux, son calendrier d'approvisionnement, son projet de Plan d'Assurance

Qualité (PAQ) et son Plan de Gestion Environnementale, le cas échéant.

Ce programme sera exclusivement présenté selon les modèles fournis et comprenant notamment,

- Le PV de définition des tâches à exécuter, le cas échéant ;
- La liste des travaux à sous-traiter ;
- La description des modalités de maintien de la circulation le cas échéant
- Etc.

Deux (2) exemplaires de ces pièces lui seront retournés dans un délai de [A préciser] à partir de leur réception avec :

- Soit la mention d'approbation " BON POUR EXECUTION" ;
- Soit la mention de leur rejet accompagnée des motifs dudit rejet.

Le cocontractant de l'administration disposera alors de sept (07) jours pour présenter un nouveau projet. Le Chef de Service ou le Maître d'Œuvre disposera alors d'un délai de (07) jours pour donner son approbation ou faire d'éventuelles remarques. Les délais d'approbation du projet d'exécution sont suspensifs du délai d'exécution.

L'approbation donnée par le Chef de Service ou le Maître d'Œuvre n'atténuera en rien la responsabilité du cocontractant. Cependant les travaux exécutés avant l'approbation du programme ne seront ni constatés ni rémunérés sauf s'ils ont été expressément ordonnés. Le planning actualisé et approuvé deviendra le planning contractuel.

Le cocontractant de l'administration tiendra constamment à jour, sur le chantier, un planning des travaux qui tiendra compte de l'avancement réel du chantier. Des modifications importantes ne pourront être apportées au programme contractuel qu'après avoir reçu l'accord du Chef service du Marché. Après approbation du

programme d'exécution par le Chef service du Marché, celui-ci le transmettra dans un délai de cinq (05) jours au Maître d'Ouvrage, sans effet suspensif de son exécution. Toutefois, s'il est constaté des modifications importantes dénaturant l'objectif du marché ou la consistance des travaux, le Maître d'Ouvrage retournera le programme d'exécution accompagné des réserves à lever dans un délai de quinze (15) jours à compter de sa date de réception.

b. Le Plan de Gestion Environnemental et Social fera ressortir notamment les conditions de choix des sites techniques et de base vie, les conditions d'emprunt de sites d'extraction et les conditions de remise en état des sites de travaux et d'installation.

c. Le cocontractant indiquera dans ce programme les matériels et méthodes qu'il compte utiliser ainsi que les effectifs du personnel qu'il compte employer.

### **16.2. Projet d'exécution**

a. dans un délai maximum de 15 jours, à compter de la date de notification de l'ordre de service de commencer les travaux, le Cocontractant soumettra à l'approbation de l'Ingénieur ou du Maître d'œuvre le cas échéant, un projet d'exécution en [à préciser] exemplaires comprenant notamment :

- le procès-verbal de définition des tâches à exécuter ;
- le relevé des dégradations le cas échéant ;
- le schéma itinéraire ou le linéaire des travaux à exécuter, le cas échéant ;
- la description des procédés et des méthodes d'exécution des travaux envisagés avec les prévisions d'emploi du personnel, du matériel et des matériaux ;
- les plans d'exécution des ouvrages et les notes de calcul y afférentes ;
- les plans d'approvisionnement.
- le planning graphique des travaux ;
- la liste des travaux que le cocontractant fera le cas échéant, exécuter par des sous-traitants.

Le planning actualisé et approuvé deviendra le planning contractuel. Il doit faire apparaître les tâches critiques.

Le cocontractant tiendra constamment à jour sur le chantier, un planning actualisé des travaux qui tiendra compte de l'avancement réel du chantier.

En cas d'inobservation des délais d'approbation des documents ci-dessus par l'Administration, ceux-ci sont réputés approuvés.

### **Article 17 Mise à disposition des documents et du site**

Le Maître d'Ouvrage mettra le site des travaux et ses voies d'accès à la disposition du Cocontractant en temps utile et au fur et à mesure de l'avancement des travaux, conformément au programme d'exécution.

L'exemplaire reproductible des plans figurant dans le Dossier d'Appel d'Offres sera remis par : le Chef de service technique.

### **Article 18 transport, Assurances des ouvrages et responsabilités civiles**

### **18.1. Emballage pour le transport des équipements et matériaux**

Le fournisseur doit prendre toutes les dispositions nécessaires pour que les équipements ou les matériaux soient protégés par un emballage soigné et approprié au transport maritime, aérien, ferroviaire ou routier. Le fournisseur doit faire toute diligence pour réparer tous les dégâts éventuellement occasionnés pendant le transport jusqu'au lieu de livraison.

### **18.2. Assurances**

a) Le titulaire d'un marché est tenu de souscrire auprès d'une ou plusieurs sociétés d'assurances agréées, et dès notification du marché, une police d'assurance couvrant les risques liés à l'exécution des prestations, objets de son marché.

b) Les polices d'assurances suivantes sont requises au titre du présent Marché pour les montants minima, les franchises et les autres conditions minimales dans un délai de quinze (15) jours à compter de la notification du marché:

- Assurance responsabilité civile vis-à-vis des tiers couvrant les risques de dommages corporels causés à des tiers ou des risques de décès de tiers (y compris le personnel du Maître d'ouvrage), les risques de perte ou des dommages survenant dans le cadre de l'exécution des travaux à des biens pendant la fourniture ou le montage ou les installations; le cas échéant;

- Assurance "Tous risques chantier couvrant la perte ou les dommages causés aux Installations sur le site, survenant avant l'achèvement des Installations, avec une extension de garantie couvrant la responsabilité du cocontractant au titre de la perte ou des dommages survenant pendant la période de garantie, aussi longtemps que le cocontractant restera sur le site pour exécuter ses obligations pendant la période de garantie.

- Autres assurances Toutes autres assurances qui pourront être spécifiquement convenues entre les parties au marché.

c) En tout état de cause, la police doit couvrir tous les dommages corporels, matériels et immatériels causés aux tiers ou aux ouvrages du lendemain de sa souscription, à la réception définitive des prestations ou décennale, le cas échéant.

d) Si le cocontractant s'abstient de contracter et /ou de maintenir les assurances visées ci-dessus, le Maître d'ouvrage pourra contracter ces assurances et les maintenir en vigueur, et déduire de temps à autres, de toute somme due au cocontractant en vertu du marché, toute prime que le maître d'ouvrage aura payée à l'assureur, ou recouvrer autrement le montant de la prime ainsi payée sera considéré comme si c'était une dette due par le cocontractant.

e) Le cocontractant devra veiller à ce que son ou ses sous-traitants souscrivent et maintiennent en vigueur, dans toute la mesure nécessaire, des polices d'assurance appropriées couvrant leur personnel, leurs véhicules et les prestations exécutées par eux en vertu du marché, à moins que ces sous-traitants ne soient couverts par

les polices contractées par le cocontractant en vertu du marché, à moins que ces sous-traitants ne soient couverts par les polices contractées par le cocontractant.

#### **Article 19                    Sous-traitance**

Le présent marché peut donner lieu à des sous-commandes ou de faire exécuter une partie des travaux par des sous-traitants suivant les modalités fixées par le Code et le Cahier des Clauses Administratives Générales applicable aux travaux après autorisation préalable du Maître d'Ouvrage ou du Maître d'Ouvrage Délégué. Nonobstant tout recours à une sous-commande, l'entreprise principale demeure responsable de l'exécution de toutes les obligations résultant du marché. Le contrat de sous-traitance doit être conforme aux engagements de l'entreprise principale. Ils exécuteront leur partie des travaux sous la seule et pleine responsabilité du cocontractant.

Le montant des travaux pouvant être sous-traités est limité à trente pour cent (30%) du montant du marché et de ses avenants, le cas échéant.

Les prestations objet de sous-commande doivent prioritairement être accordées aux Petites et Moyennes entreprises nationales dont cinquante-un (51%) au moins du capital est détenu par les nationaux, et en cas d'insuffisance ou de carence, aux PME et Grandes entreprises dont trente-trois pourcent (33%) au moins du capital est détenu par les nationaux.

Le paiement du sous-traitant peut être effectué par le Maître d'Ouvrage lorsque le montant de la prestation sous-traitée par une seule entreprise est supérieur ou égal à dix pour cent (10%) du montant total du marché et ses éventuels avenants ou lorsqu'il est établi que l'entreprise principale se livre à des manœuvres dolosives vis-à-vis du sous-traitant. Lorsque le sous-traitant doit être payé directement, l'entreprise principale est tenue lors de la demande d'autorisation, d'établir que la cession ou le nantissement de créances résultant du marché ne fait pas obstacle au paiement direct du sous-traitant.

#### **Article 20                    Laboratoire de chantier et essais**

Le cocontractant est tenu d'avoir sur le chantier son propre laboratoire permettant d'exécuter tous les essais d'identification et/ou d'étude des matériaux définis dans le CCTP. Le personnel et le matériel de ce laboratoire doivent recevoir l'agrément du Maître d'œuvre du marché ou de l'Ingénieur dans un délai de 15 (Quinze) jours dès réception de la demande

#### **Article 21                    Journal et Réunions de chantier**

##### **21.1. Journal de chantier.**

Le cocontractant est tenu d'ouvrir avant tout démarrage des travaux, un journal de chantier. C'est un document contradictoire unique. Ses pages sont numérotées et visées. Aucune page ne doit être enlevée. Les parties raturées ou annulées sont signalées en marge pour validation Y sont consignés chaque jour :

- Les opérations administratives, relatives à l'exécution et au règlement du marché (notification, résultats d'essais, attachement) ;
- Les conditions atmosphériques ;
- Les réceptions de matériaux et agréments de toutes sortes ;
- Les incidents ou détails de toutes natures présentant quelques intérêts du point de vue de la tenue ultérieure des ouvrages ou de la durée réelle des travaux ;
- Etc.

Le cocontractant pourra y consigner les incidents ou observations susceptibles de donner lieu à une réclamation de sa part.

Ce journal sera signé contradictoirement par le Maître d'œuvre et le représentant du cocontractant à chaque visite de chantier.

Pour toute réclamation éventuelle du cocontractant, il ne pourra être fait état outre les autres pièces du marché, que des événements ou documents mentionnés en temps utile au journal de chantier.

##### **21.2. Réunions de chantier**

Outre les réunions régulières de chantier à l'initiative du maître d'œuvre, des réunions périodiques devront être tenues en présence du Chef de service du marché et de l'Ingénieur du marché ou leur représentant  
Les réunions de chantier feront l'objet d'un procès-verbal signé par tous les participants.

#### **Article 22                    Utilisation des explosifs**

L'utilisation des explosifs est proscrite dans le cadre de ce projet.

### **CHAPITRE III. DE LA RECEPTION**

#### **Article 23                    Documents à fournir avant la réception technique**

Le cocontractant devra dans un délai de dix (10) jours au moins avant la réception provisoire du marché subséquent transmettre au Maître d'Ouvrage ou au Maître d'Ouvrage Délégué les documents suivants:

1. Copie de la facture ou du décompte décrivant les travaux indiquant leurs quantités, leur prix et le montant total ;
2. Notification de la réception ;
3. Copie Cautionnement définitif
4. Copie assurance le cas échéant.

#### **Article 24                    Réception provisoire**

##### **24.1. Opérations préalables à la réception**

Avant la réception provisoire, le cocontractant demande par écrit au Maître d'Ouvrage ou au Maître d'Ouvrage Délégué, avec copie à l'ingénieur, l'organisation d'une visite technique préalable à la réception.

Cette visite comprend entre autres opérations :

a) La commission de réception ou un technicien désigné à cet effet, procède aux vérifications en qualité et en quantités, (à préciser pour les marchés avec les équipements inclus le cas échéant, soit dans les usines de fabrication et les modalités, ateliers d'essais, magasins ou lieux d'exécution des prestations du cocontractant, ateliers d'essais des structures publics de l'Etat, soit dans les sites des Maître d'Ouvrage ou au Maître d'Ouvrage Délégué).

Ces opérations font l'objet d'un procès-verbal dressé sur le champ et signé par le Maître d'œuvre le cas échéant, l'Ingénieur et le Cocontractant.

b) Lorsque ces opérations sont effectuées par un technicien, celui-ci établit un procès-verbal portant proposition d'acceptation, de mise à réparer, à bonifier ou de rejet, qui est transmis à la commission pour décision.

c) La commission de réception technique ou le technicien commis à cette tâche, doit vérifier la conformité qualitative, technique et quantitative des travaux.

En matière de réception technique, la commission prend une des décisions suivantes concernant tout ou partie de la prestation :

- Elle accepte en qualité et en quantité les travaux et, dans ce cas, sa décision est immédiatement exécutoire ;
- Elle constate que les travaux ne sont pas conformes et en prononce le rejet. Toutefois, dans cette hypothèse, elle peut admettre soit que la prestation soit mise en conformité, soit qu'elle fasse l'objet d'une réfaction. Le rejet de la prestation est notifié au Cocontractant par lettre recommandée ou simple lettre contre décharge s'il n'a pas signé le procès-verbal concluant à cette décision.

##### **24.2. Réception Provisoire**

Le cocontractant est tenu de faire connaître au Chef de service du marché au plus tard quatorze ( 14) jours avant l'expiration du délai contractuel, la date à laquelle il souhaite que soit réceptionnés les travaux.

La réception provisoire sera prononcée aussitôt à la fin de l'exécution des travaux objet du présent marché et après les Opérations préalables à la réception. La Commission après visite du chantier examine le procès-verbal des opérations préalables à la réception et procède à la réception provisoire des travaux s'il y a lieu.

Pour les marchés comportant plusieurs tranches, le Maître d'Ouvrage ou le Maître d'Ouvrage Délégué procèdera à la réception provisoire des travaux de la tranche considérée. Cette réception conditionnera le début de la tranche conditionnelle suivante.

La visite de réception est sanctionnée par la signature, séance tenante par tous les participants, d'un procès-verbal de réception mentionnant si elle est prononcée ou non et le cas échéant, les réserves à lever, assorties de délais, avant de prononcer ladite réception. Au cas où la réception n'est pas prononcée le procès-verbal de réception précise les réserves à lever assorties des délais, avant la prononciation de ladite réception. Pour être valable, le procès-verbal de réception doit être signé par les deux tiers (2/3) au moins des membres dont le Président.

#### **24.3. Composition de la commission de réception**

La Commission de réception sera composée des membres suivants :

- Président : Le Maître d'Ouvrage ou son représentant ;
- Rapporteur : l'Ingénieur du marché;
- Membres :
  - Le Chef de Service du marché ou son représentant ;
  - Le comptable matière du Maître d'Ouvrage
- Observateur : Le représentant du MINMAP ;
- SIGAMP .
- Invité : Le Cocontractant ;
- Invité : Le DD/MINDDEVEL ou son représentant.

Les membres de la commission de réception sont convoqués au moins dix (10) jours avant la date de réception.

Le cocontractant ou le prestataire est convoqué à la réception par courrier au moins dix (10) jours avant la date de la réception. Il est tenu d'y assister (ou de s'y faire représenter). Son absence équivaut à l'acceptation sans réserve des conclusions de la Commission de réception.

#### **24.4. Réceptions partielles**

IL n'est pas prévu dans ce marché, de réception partielle

#### **24.5. Début de la période de garantie**

La période de garantie commence à la date de cette réception provisoire.

#### **24.6. Prise de possession des ouvrages.**

Toute prise de possession des ouvrages doit être précédée d'une réception provisoire. Toutefois, s'il y a urgence, la prise de possession peut intervenir antérieurement à la réception, sous-réserve de l'établissement d'un état des lieux contradictoire.

#### **24.7 : Rejet**

Lorsque la Commission juge que les travaux appellent les réserves telles qu'il ne lui apparaît possible d'en prononcer la réception avec réfaction, le Chef de service du marché notifie une décision motivée de rejet.

Le Cocontractant dispose de quinze (15) jours pour présenter ses observations ; Passé ce délai, il est réputé avoir accepté la décision du Chef de service du marché. Si le Cocontractant formule des observations, le Chef de service du marché dispose ensuite de quinze (15) jours pour notifier une nouvelle décision, après avis de la Commission de réception, le cas échéant ; à défaut d'une telle notification, le Chef de service du marché est réputé avoir accepté les observations du Cocontractant.

En cas de rejet, le Cocontractant est tenu de rembourser les avances et acomptes déjà perçus.

#### **Article 25 Documents à fournir après exécution**

Le Cocontractant remettra à l'ingénieur du marché dans les trente (30) jours suivant la date de réception provisoire de l'ensemble des travaux, le plan de récolement retraçant les travaux exécutés.

25.1. Fournir dans un délai de 30 jours après la réception provisoire : la méthodologie d'exécution employée, le personnel employé, le bilan financier du projet et comprennent toute la documentation relative à l'exécution du projet

25.2. La non fourniture des plans et documents est sanctionnée par une retenue de 10% sur la caution .

## **Article 26**                      **Garantie contractuelle / Entretien pendant la période de garantie**

### **26.1. Délai de garantie**

La durée de garantie est de 01 (un) an à compter de la date de réception provisoire des travaux.  
Le Cocontractant garantit que les équipements livrés en exécution du marché sont neufs et que les travaux sont exécutés dans les règles de l'art et les normes requises.

### **26.2. Entretien pendant la période de garantie**

Pendant le délai de garantie, le cocontractant exécutera à ses frais et en temps utile, tous les travaux et réparations nécessaires pour maintenir en bon état l'ouvrage c'est-à-dire assurer dans les dix (10) jours de la notification du défaut par l'Administration et sur le lieu d'emploi, la remise en état de l'ouvrage pour tous les défauts ou réparations consécutifs pour remédier à tous les désordres du fait de malfaçons qui apparaîtraient dans les ouvrages et les équipements le cas échéant, et signalées par le Chef de service du marché ou le Maître d'œuvre le cas échéant.

Si après réception provisoire, le cocontractant ne s'est pas conformé dans un délai de quinze (15) jours aux prescriptions d'un ordre de service concernant les réparations ou réfections éventuelles, le Chef de service du marché sera en droit de les faire exécuter par ses propres ouvriers ou par un autre entrepreneur et d'en recouvrer le montant aux dépens du cocontractant par déduction sur toutes sommes dues ou garanties émises dans le cadre du marché.

## **Article 27**                      **Réception définitive**

27.1. La réception définitive s'effectuera dans un délai maximal de quinze (15) jours] à compter de l'expiration du délai de garantie.

27.2. Le Maître d'Œuvre sera membre de la commission.

27.3. La composition et la procédure de réception définitive sont la même que celles de la réception provisoire.

27.4- Le marché est clôturé définitivement dans les conditions fixées à l'article 38 alinéa 4 du présent CCAP concernant le Décompte général et définitif

## **Article 28**                      **Garantie légale**

Le cocontractant est responsable de plein droit pendant dix (10) ans envers le Maître d'ouvrage ou le Maître d'Ouvrage délégué, à compter de la réception provisoire, des dommages qui compromettent la solidité de l'ouvrage ou qui l'affectent dans l'un de ses éléments constitutifs ou l'un de ses éléments d'équipement le rendant impropre à sa destination.

A cette fin, il devra recruter un Bureau de Contrôle Technique (BCT) agréé chargé de l'expertise des travaux en vue d'une assurance décennale.

## **CHAPITRE IV. CLAUSES FINANCIERES**

### **Article 29**                      **Montant du marché**

Le montant du présent marché, tel qu'il ressort du [détail ou devis estimatif] est de : \_\_\_\_\_ (en chiffres) (en lettres) francs CFA Toutes Taxes Comprises (TTC); soit:

- Montant HTVA : \_\_\_\_\_ (\_\_\_\_) francs CFA ;

- Montant de la TVA : \_\_\_\_\_ (\_\_\_\_) francs CFA

- Montant de l'AIR : \_\_\_\_ (\_\_\_\_) francs CFA

- Net à percevoir = Montant net déduit de tous les impôts et taxes : \_\_\_\_ (\_\_\_\_) francs CFA.

### **Article 30**                      **Lieu et mode de paiement**

Tout règlement relatif à un marché public intervient par transfert sur un compte domicilié dans un établissement de crédit de droit camerounais de premier rang agréé par le Ministre chargé des finances, conformément au texte en vigueur ou par crédit documentaire.

Le Maître d'Ouvrage se libérera des sommes dues par virement bancaire au nom du cocontractant de la manière suivante à la même domiciliation bancaire du cautionnement définitif:

a) Pour les règlements en francs CFA, soit (montant net à mandater en chiffres et en lettres), par crédit au compte n° \_\_\_\_\_ ouvert au nom du co-contractant à la banque \_\_\_\_\_

b) Pour les règlements en devises,

Dans le cadre de ce marché, il y aura pas de règlements en devise.

## **Article 31 Garanties et cautions**

Le cocontractant devra fournir les garanties émanant des banques ou organismes financiers agréés par le Ministre chargé des finances ou ayant un correspondant local agréé.

Les garanties décrites ci-après en faveur du Maître d'Ouvrage ou du Maître d'Ouvrage Délégué sont exigées dans les délais, pour le montant, selon la manière et sous la forme indiquée ci-après :

### **31.1. Cautionnement définitif**

a) Il est constitué par le titulaire du Marché et transmis au Chef Service du marché dans un délai maximum de vingt (20) jours calendaires à compter de la date de notification du marché et en tout cas avant le premier paiement.

b) Son montant est fixé à : 4 pour cent (4%) du montant TTC du marché.

c) La garantie sera libellée dans la ou les monnaie(s) du Marché, ou dans une monnaie librement convertible satisfaisant le Maître d'ouvrage ou le Maître d'Ouvrage Délégué, et devra suivre l'un des modèles fournis dans le Dossier d'appel d'offres, comme indiqué par le Maître d'ouvrage dans le CCAP, ou tout autre document satisfaisant le Maître d'ouvrage.

d) Les modes de substitution du cautionnement sont prévus à l'article 140 du code des marchés publics.

e) Le cautionnement définitif sera restitué consécutivement par le Maître d'Ouvrage ou le Maître d'Ouvrage Délégué dans un délai d'un mois suivant la date de réception provisoire des travaux, à la suite d'une mainlevée délivrée par le Maître d'Ouvrage ou le Maître d'Ouvrage Délégué après demande du cocontractant.

f) Les petites et moyennes entreprises à capitaux et dirigeants nationaux ainsi que les organisations de la société civile peuvent produire, à la place du cautionnement, soit un chèque certifié, soit un chèque banque, soit une hypothèque légale, soit une caution d'un établissement bancaire ou d'un organisme financier agréé conformément aux textes en vigueur.

### **31.2. Cautionnement d'avance de démarrage**

L'entrepreneur pourra bénéficier sur sa demande, dès la signature du Marché et sans justification de débours de sa part, d'une avance de démarrage égale à 20% du montant initial du Marché. Cette avance sera cautionnée par une garantie de remboursement à 100% et émise par une banque de premier ordre agréée par le Ministère des Finances du Cameroun. Le remboursement de l'avance de démarrage se fera par prélèvement de 40% du montant de chaque décompte provisoire. Le montant de la caution de garantie de remboursement de l'avance de démarrage sera réduit au fur et à mesure des remboursements. Une mainlevée de la caution sera délivrée après remboursement total de l'avance.

### **31.3. Cautionnement de bonne exécution (en remplacement de la retenue de garantie)**

Le marché est assorti d'une période de garantie, la retenue de garantie est fixée à 10% du montant TTC du marché.

La restitution de la retenue de garantie ou du cautionnement de bonne exécution sera effectuée à compter de la réception définitive des travaux sur mainlevée délivrée par le Maître d'Ouvrage après expiration du délai de garantie.

A l'expiration d'un délai de 30 jours calendaires, les cautionnements cessent d'avoir effet ; l'organisme compétent est tenu de restituer ces cautionnements ou de libérer la retenue de garantie ou le cautionnement de bonne exécution sur simple demande du cocontractant de l'administration ; sauf si le Maître d'Ouvrage a dûment signifié à la caution du cocontractant qu'il n'a pas honoré toutes ses obligations.

Dans ce cas, il ne peut être mis fin à l'engagement de la caution que par main levée délivrée par le Maître d'Ouvrage.

## **Article 32 Variation des prix**

32.1. Les prix sont fermes.

Les acomptes payés au cocontractant au titre des avances ne sont pas révisables.

a. Les acomptes payés à l'Entrepreneur au titre des avances ne sont pas révisables.

b. La révision est « gelée » à l'expiration du délai contractuel, sauf en cas de baisse des prix.

### **32.2. Modalités d'actualisation des prix**

L'actualisation des prix s'effectue à la date de notification du marché tandis que la révision de prix est applicable sur les prix déjà actualisés.

#### **Article 33 Formules de révision des prix**

Les prix sont fermes et non révisables.

Pour chacun des paramètres, l'indice « o » indique la « valeur de base » à la date du mois précédent celui du dépouillement des plis.

#### **Article 34 Formules d'actualisation des prix**

Les prix du bordereau des prix unitaires ne seront pas actualisables

#### **Article 35 Travaux en régie (CCAG Article 22 complété)**

(Non applicable)

#### **Article 36 Valorisation des approvisionnements**

36.1. Des acomptes pour approvisionnement peuvent être accordés en raison des dépenses engagées en vue de l'exécution des travaux, fournitures ou services qui font l'objet d'un marché. Les modalités de paiement desdites avances sont fixées dans le code des marchés publics.

36.2. Il n'est pas demandé de caution pour les acomptes sur approvisionnements.

36.3 Dans tous les cas, le cocontractant de l'administration est responsable du gardiennage des matériaux ayant donné lieu à une avance pour approvisionnement jusqu'à la réception des travaux.

#### **Article 37 Avances**

37.1. Le Maître d'Ouvrage accordera une avance de démarrage n'excédant pas 20% du montant TTC du marché.

37.2 L'avance de démarrage peut être obtenue par le co-contractant de l'administration sur simple demande adressée au Maître d'ouvrage sans justificatif. Cette avance commence à être remboursée par déduction d'un pourcentage sur chaque décompte dès lors que le cumul des travaux atteint 40% du montant du marché. Le versement de l'avance de démarrage intervient postérieurement à la mise en place des cautions exigibles, conformément aux dispositions du code des marchés publics.

37.3 La totalité de l'avance doit être remboursée au plus tard dès le moment où la valeur en prix de base des prestations réalisées atteint quatre-vingt pour cent (80%) du montant du marché.

37.4 Au fur et à mesure du remboursement des avances, le Maître d'Ouvrage donnera la mainlevée de la partie de la caution correspondante, sur demande expresse du cocontractant de l'administration.

37.5. Le cocontractant de l'administration utilisera exclusivement l'avance de démarrage pour les acquisitions de Matériels, d'équipements, de matériaux et les dépenses de mobilisation spécialement nécessaires pour les besoins de l'exécution du Marché spécifiés dans sa demande.

#### **Article 38 Règlement des travaux**

##### **38.1. Constatation des travaux exécutés**

Avant la fin de chaque mois, le cocontractant de l'administration et l'Ingénieur [ou le Maître d'Œuvre le cas échéant], établissent un attachement contradictoire qui récapitule et fixe les quantités réalisées et constatées pour chaque poste du bordereau au cours du mois et pouvant donner droit au paiement.

##### **38.2. Décomptes provisoires**

Les décomptes provisoires doivent être établis en sept exemplaires à une fréquence de un (01) mois.

Le Maître d'œuvre ou l'Ingénieur dispose d'un délai de quatre (04) jours ouvrables pour transmettre au Chef de service du marché, le projet de décompte qu'il a approuvé.

Le chef de service quant à lui dispose d'un délai de sept (07) jours ouvrables maxi pour procéder à la

liquidation et sa transmission au comptable chargé du paiement avec copie à l'organisme chargé du contrôle externe.

**Les copies des décomptes provisoires doivent être transmises au Ministère en charge des marchés publics et à l'organisme chargé de la régulation des marchés publics.**

Le délai maximum accordé au comptable assignataire pour le règlement des acomptes est fixé à quatre-vingt-dix (90) jours à compter de la date de réception des décomptes transmis par le chef de service du marché.

Le montant HTVA de l'acompte à payer au cocontractant de l'administration sera mandaté comme suit :

- Net à percevoir versé directement au compte du cocontractant de l'administration;
- TVA au taux en vigueur ;
- AIR versé au Trésor public au titre de l'AIR dû par le cocontractant ;

### **38.3. Décompte final**

Le cocontractant de l'administration dispose de 30 jours maximum pour transmettre le projet de décompte à l'ingénieur, après la date de réception provisoire des travaux.

Après achèvement des travaux et dans un délai maximum de 10 (dix) jours après la date de réception provisoire, le cocontractant établira à partir des constats contradictoires, le projet de décompte final des travaux effectivement réalisés qui récapitule le montant total des sommes auxquelles il peut prétendre du fait de l'exécution du marché dans son ensemble.

Ce projet de décompte final, une fois rectifié par le Maître d'œuvre ou l'ingénieur et accepté par le Chef de service du marché devient final. Il sert à l'établissement de l'acompte pour solde du marché, établi dans les mêmes conditions que celles définies pour l'établissement des décomptes mensuels.

**38.3.2.** Le Chef de service dispose de 30 jours maximum pour notifier le projet rectifié et accepté à l'ingénieur.

**38.3.4.** Le cocontractant de l'administration doit dans un délai maximal d'un mois suivant la date de cette notification, renvoyer le décompte final revêtu de sa signature sans ou avec réserves, ou faire connaître les raisons pour lesquelles il refuse de signer.

Dans le cas où le cocontractant signe avec réserve ou ne signe pas le décompte final, les motifs de ce refus ou de ces réserves doivent être exposés par le cocontractant dans un mémoire récapitulatif de toutes les réclamations dont il revendique le paiement, accompagné des justificatifs nécessaires, et transmis au Maître d'œuvre dans le même délai que ci-dessus, sous peine de forclusion.

Le règlement du différend intervient alors selon les dispositions du code des marchés publics en vigueur et du CCAG applicable.

### **38.4. Décompte général et définitif**

**38.4.1.** Le Chef de service établit le décompte général et définitif au cocontractant de l'administration après un délai de 15 jours qui suivent la réception définitive.

A la fin de la période de garantie qui donne lieu à la réception définitive des travaux, le Chef de service dresse le décompte général et définitif du marché qu'il fait signer contradictoirement par le cocontractant et le Maître d'Ouvrage. Ce décompte comprend :

- Le décompte final,
- Le solde,
- La récapitulation des acomptes mensuels.

La signature du décompte général et définitif sans réserve par le cocontractant, lie définitivement les parties et met fin au marché, et libère le cocontractant et le maître d'ouvrage de toutes leurs obligations, sauf en ce qui concerne les intérêts moratoires.

**38.4.2.** Le cocontractant de l'administration dispose d'un délai de 30 jours maximum pour renvoyer le décompte général et définitif revêtu de sa signature.

La transmission du décompte général et définitif à l'Organisme payeur en vue du paiement est subordonnée au visa préalable du MINMAP. Pour cela, une copie de l'attachement correspondant et tous les décomptes provisoires devront lui être antérieurement transmis ou remis à son représentant sur le site le cas échéant

Les délais et les modalités de signature ainsi que de gestion des désaccords sont les mêmes que ceux du décompte final.

## Article 39 Intérêts moratoires

Les intérêts moratoires éventuels sont payés par état des sommes dues et calculés conformément aux dispositions des articles 166 et 167 du décret n° 2018/366 du 20 Juin 2018 portant Code des Marchés Publics et par application de la formule :

$L = M \times (n/360) \times (i)$  dans laquelle :

M = Montant TTC des sommes dues au titulaire ; N = Nombre de jours calendaires de retard ;

i = Taux débiteurs des entreprises à la BEAC majoré d'un (01) point ou taux d'escompte pratiqué par la Banque d'émission de la monnaie considérée majoré au plus d'un (01) point, selon le cas.

## Article 40 Pénalités

### A. Pénalités de retard

**40.1** En cas de dépassement du délai contractuel imputable au titulaire du marché, il lui est appliqué après mise en demeure préalable, une pénalité de retard, dont le montant est fixé comme suit :

a. Un deux millièmes (1/2000ème) du montant TTC du marché de base par jour calendaire de retard du premier au trentième jour au-delà du délai contractuel fixé par le marché ;

b. Un millième (1/1000ème) du montant TTC du marché de base par jour calendaire de retard au-delà du trentième jour.

**40.2-** Pour les marchés à tranche conditionnelle, les délais et montants à prendre en compte sont ceux de la tranche considérée.

B. Pénalités particulières.

**40.3** Indépendamment des pénalités pour dépassement du délai contractuel, le cocontractant est passible des pénalités particulières suivantes pour inobservation des dispositions du contrat, notamment :

Remise tardive du cautionnement définitif (**50 000 Francs CFA par jour ouvrable**) ;

- Remise tardive des assurances (**20 000 Francs CFA par jour ouvrable**);

- Remise tardive du projet d'exécution pour autant que le retard soit du fait du cocontractant de l'administration (**20 000 Francs CFA par jour ouvrable**);

- Absence du panneau de chantier constaté lors des visites (20 000 Francs CFA par visite);

- Il est rappelé à l'Entrepreneur que l'article 89 de la loi cadre N° 96/12 du 5 août 1996 prévoit une amende de deux millions (2.000.000) à cinq millions (5.000.000) de francs CFA et une peine d'emprisonnement de six (6) mois à un (1) an ou de l'une de ces deux peines seulement, pour toute personne ayant empêché l'accomplissement des contrôles et analyses prévus par la dite loi et/ou par ses textes d'application.

L'article 83 de la loi cadre N° 96/12 du 5 août 1996 prévoit une amende de cinq cent mille (500.000) à deux millions (2.000.000) de francs CFA et une peine d'emprisonnement de six (6) mois à un (1) an ou de l'une de ces deux peines seulement, pour toute personne qui fait fonctionner une installation ou utilise un objet mobilier en infraction aux dispositions de ladite loi. En cas de récidive, le montant maximal des peines est doublé.

L'article 88 de la même loi cadre prévoit qu'une entreprise contrevenant ou ayant contrevenu à la loi lors des travaux sera exclue pour la période d'un an du droit de soumissionner.

Toute infraction aux prescriptions dûment notifiées par écrit (Ordre de Service) à l'entreprise par la mission de contrôle sera également consignée dans le cahier de chantier. Celui-ci pourra servir de pièce contractuelle en cas de litiges dans l'application des éventuelles sanctions.

**40.4.** En tout état de cause, le montant cumulé des pénalités ne saurait excéder dix pour cent (10%) du montant TTC du marché de base et de ses avenants le cas échéant, sous peine de résiliation.

Toute remise de pénalités ne peut intervenir qu'après avis de l'organisme chargé de la régulation des marchés publics requis par le Maître d'Ouvrage.

## Article 41 Règlement en cas de groupement d'entreprises et de sous-traitance

**41.1.** En cas de groupement solidaire d'entreprises les paiements sont effectués dans le compte indiqué dans la soumission soit au nom du groupement, soit au nom du mandataire régulièrement désigné par tous les membres du groupement.

En cas de groupement conjoint, les paiements seront effectués dans les différents comptes des cotraitants.

**41.2.** Tout paiement d'acompte pour des prestations réalisées par des sous-traitants, est subordonné à l'exécution des prestations prévues dans le marché, et réceptionnés sous réserve de la preuve de leur paiement par le co-contractant de l'Administration aux sous-traitants.

L'Entreprise principale dispose d'un délai maximal de trente (30) jours ouvrables à compter de la date de rémunération de la facture des prestations exécutées et réceptionnées pour effectuer le paiement du sous-traitant.

En cas de non-paiement d'un sous-traitant pour des prestations déjà rémunérées par le Maître d'Ouvrage, ce dernier peut prendre à l'encontre du titulaire du marché des mesures coercitives, notamment le paiement direct du sous-traitant.

#### **Article 42 Régime fiscal et douanier**

Le présent marché est soumis au régime fiscal et douanier en vigueur en République du Cameroun. Le marché est conclu toutes taxes comprises, conformément à la loi n°2023/019 du 19 décembre 2023 portant loi des finances de la République du Cameroun pour l'exercice 2024 et au Code Général des Impôts qui définissent les modalités de mise en œuvre du régime fiscal des Marchés Publics

La fiscalité applicable au présent marché comporte notamment :

- Des impôts et taxes relatifs aux bénéficiaires industriels et commerciaux, y compris l'AIR qui constitue un précompte sur l'impôt des sociétés;
- Des droits d'enregistrement calculés conformément aux stipulations du code des impôts;
- Des droits et taxes attachés à la réalisation des prestations prévues par le marché:
  - Des droits et taxes d'entrée sur le territoire camerounais (droits de douanes, TVA, taxe informatique);
  - Des droits et taxes communaux,
  - Des droits et taxes relatifs aux prélèvements des matériaux et d'eau.

Ces éléments doivent être intégrés dans les charges que le cocontractant impute sur ses coûts d'intervention et constituer l'un des éléments des sous-détails des prix hors taxes.

Le prix TTC s'entend TVA incluse. Sauf mention spécifique contraire figurant au Marché, le cocontractant devra supporter et payer tous droits, taxes, impôts et charges lui incombant ainsi qu'à ses sous-traitants.

#### **Article 43 Timbres et enregistrement des marchés**

Sept (07) exemplaires originaux du marché seront timbrés et enregistrés par les soins et aux frais du cocontractant de l'administration, conformément à la réglementation en vigueur.

### **CHAPITRE V. DISPOSITIONS DIVERSES**

#### **Article 44 -Résiliation du marché**

**44.1** Le marché est résilié de plein droit dans l'un des cas suivants :

- a) Décès du titulaire du marché. Dans ce cas, le Maître d'Ouvrage peut, s'il y a lieu, autoriser que soient acceptées les propositions présentées par les ayant droits pour la continuation des prestations ;
- b) Faillite du titulaire du marché. Dans ce cas, le Maître d'Ouvrage peut accepter s'il y a lieu, des propositions qui peuvent être présentées par les créanciers pour la continuation des prestations;
- c) Liquidation judiciaire, si le co-contractant de l'Administration n'est pas autorisé par le tribunal à continuer l'exploitation de son entreprise;
- d) En cas de sous-traitance, de co-traitance ou de sous-commande sans autorisation préalable du Maître d'ouvrage;
- e) Défaillance du cocontractant de l'Administration dûment notifiée à ce dernier par le Maître d'Ouvrage ou le Maître d'Ouvrage Délégué par ordre de service valant mise en demeure et après évaluation et constat de la carence :
- f) Non-respect de la législation ou de la réglementation du travail;
- g) Variation importante des prix dans les conditions définies par le cahier des clauses administratives générales, suite à la modification des conditions économiques ou des quantités initiales du marché;
- h) Manœuvres frauduleuses et corruption dûment constatées.

**44.2** Le marché peut également être résilié dans les conditions stipulées dans le CCAG, notamment dans l'un des cas suivant :

- Retard dans les travaux entraînant des pénalités au-delà de 10% du montant du marché TTC ;
- Ajournement ou interruption prolongée décidée par le Maître d'Ouvrage ou le Maître d'Ouvrage Délégué ;
- Non-paiement persistant des prestations.
- Refus de la reprise des travaux mal exécutés ;

**44.3** Le marché peut également être résilié sans tort des titulaires, notamment dans l'un des cas suivant :

- Force majeure et après avis de l'Autorité chargée des marchés publics en l'absence de toute responsabilité du cocontractant de l'administration sans préjudice des indemnités auxquels ce dernier peut prétendre ;
- Non-paiement persistant des prestations.
- Motif d'intérêt général.

#### **Article 45 Cas de force majeure**

Le titulaire du marché ne sera pas tenu responsable des retards imputables à un cas de force majeure. Dans un tel cas, le titulaire du marché avertira le Maître d'ouvrage ou le Maître d'ouvrage Délégué par écrit, dans les (07) sept jours suivant l'apparition du cas de force majeure et il donnera une estimation des retards en résultant. Chaque fois qu'un cas de force majeure provoquera un retard, le titulaire du marché aura droit, si le Maître d'ouvrage le juge réel, à une prorogation des délais

Les cas de force majeure seront constatés conformément aux dispositions du CCAG. Il appartient au Maître d'Ouvrage d'apprécier le caractère de force majeure et les justificatifs fournis. Aux fins du présent marché, dans le cas où le cocontractant invoquerait le cas de force majeure relevant des conditions météorologiques, la « force majeure » désigne les seuils suivants en deçà desquels aucune réclamation ne sera admise :

- Pluie : 200 millimètres en 24 heures;
- Vent : 40 mètres par seconde;
- Crue : la crue de fréquence décennale.

#### **Article 46 Différends et litiges**

Les différends ou litiges nés de l'exécution du présent marché peuvent faire l'objet d'un règlement à l'amiable. Lorsqu'aucune solution amiable ne peut être apportée au différend, celui-ci est porté devant la juridiction Camerounaise compétente.

#### **Article 47 Edition et diffusion du présent marché**

La rédaction ou la mise en forme des documents constitutifs du marché sont assurées par le Maître d'Ouvrage. La reproduction de Vingt (20) exemplaires du présent marché à faire souscrire par le cocontractant est à la charge du Maître d'Ouvrage ou Maître d'Ouvrage Délégué.

#### **Article 48 et dernier : Validité et entrée en vigueur du marché**

Le présent marché ne deviendra définitif qu'après sa signature par le Maître d'Ouvrage. Il entrera en vigueur dès sa notification au cocontractant de l'administration.

**PIECE 5: CAHIER DES CLAUSES TECHNIQUES  
PARTICULIERES (CCTP)**

## SOMMAIRE

- ◆ TRAVAUX PREPARATOIRES
- ◆ TERRASSEMENTS ;
- ◆ FONDATION ;
- ◆ MACONNERIE ELEVATION ;
- ◆ CHARPENTE-COUVERTURE-PLAFONNAGE ;
- ◆ MENUISERIE METALLIQUE ;
- ◆ ELECTRICITE ;
- ◆ PEINTURE ;
- ◆ VRD

## CHAPITRE I : GÉNÉRALITÉS

### 1.1. – PRÉAMBULE

Le présent Cahier des Clauses Techniques Particulières (CCTP) se rapporte à la construction de deux (02) blocs de cinq (05) boutiques à Mengong.

Dans toute la suite, le Maître d'œuvre et l'Ingénieur du Marché représentent la même personne et seront appelés Ingénieur du Marché.

Sur la base du dossier conçu fourni par le Maître d'Ouvrage, l'Entrepreneur soumettra à l'acceptation de ce dernier le dossier complet des études pour l'exécution des ouvrages projetés, lot par lot, dûment approuvé par l'Ingénieur du Marché. Les caractéristiques des matériaux ainsi que les sections d'acier données dans ce cahier sont à titre indicatif. Tous les plans d'exécution devront au préalable être validés par l'ingénieur du marché avant la mise en œuvre.

### 1.2. - CONSISTANCE DU PROJET

Les travaux objet du présent Appel d'offres sont répartis en trois lots distincts. La consistance des travaux à exécuter est définie ainsi qu'il suit:

- ◆ TRAVAUX PREPARATOIRES
- ◆ TERRASSEMENTS ;
- ◆ FONDATION ;
- ◆ MACONNERIE ELEVATION ;
- ◆ CHARPENTE-COUVERTURE-PLAFONNAGE ;
- ◆ MENUISERIE METALLIQUE ;
- ◆ ELECTRICITE ;
- ◆ PEINTURE ;
- ◆ VRD

### 1.3. Bases de calcul

La réalisation des travaux est astreinte au respect des textes législatifs, administratifs et techniques en vigueur en République du Cameroun notamment les spécifications techniques des **D.T.U**, et des prescriptions du **C.S.T.B**.

#### **Béton armé :**

Règles Techniques de Conception et de Calcul des Ouvrages en Béton Armé aux états limites Règles BAEL 91 et EUROCODE 2.

#### **Sollicitations climatiques**

Règles définissant les effets de vents dites règles NV 65.

#### **Evaluation des charges permanentes et des surcharges d'exploitation**

L'évaluation des charges permanentes et des surcharges d'exploitation sera déterminée à partir de :

- la norme NF P 06 – 004 pour les charges permanentes et les charges d'exploitation dues aux forces de la pesanteur
- la norme NF P 06 – 001 pour les charges d'exploitation des bâtiments
- **Reconnaissance des lieux.**

#### **A. - : Travaux préliminaires - Etudes**

##### **a) Installation de chantier**

Les travaux d'installation de chantier seront à la charge de l'Entreprise bénéficiaire de la lettre commande.

Ils comprendront :

- La construction d'une clôture provisoire ;
- Les branchements provisoires en eau, électricité et téléphone
- le nettoyage et le gardiennage du chantier
- Les mesures nécessaires au respect des dispositions légales et réglementaires relatives à l'hygiène et à la sécurité du personnel. (Mise en place d'une latrine, disposer des jarres d'eau traitée à l'eau de javel, une

caisse de pharmacie équipée des produits de premiers soins : aspirine, nivaquine, sparadrap, Bétadine, bandes, compresses, alcool,...) ;

- Les voies d'accès provisoires et l'entretien des voies provisoires ou définitives à l'intérieur du chantier.
- Un magasin de stockage sur site.
- Le Bureau de chantier : Pendant toute la durée de réalisation des travaux, et en plus de ces bureaux où le cahier de chantier, le journal de chantier seront disponibles en permanence, l'attributaire de la lettre commande devra mettre à la disposition de l'Ingénieur dans un emplacement déterminé conjointement avec celui - ci :
- Le site doit être choisi en dehors des zones sensibles notamment les zones marécageuses, les zones humides, zones sacrées, les flancs de collines. Il devrait prévoir un drainage adéquat des eaux sur l'ensemble de sa superficie ;
- Les réceptacles pour recevoir les déchets sont à installer à proximité des diverses installations. Ces réceptacles sont à vider périodiquement et les déchets à déposer dans un bac pour récupération ou dans un dépotoir (fosse). Cette fosse doit être située à au moins 100m des installations et en cas de présence de cours d'eau à au moins 150m. A la fin des travaux la fosse est à combler avec de la terre jusqu'au niveau du sol naturel.
- Les bacs de récupération des huiles usées ou de vidange en attendant leur acheminement vers les centres spécialisés de traitement. Il en est de même pour les filtres à huile, les batteries et autres déchets toxiques.

Ces installations seront situées dans les lieux abritant les constructions et peuvent être des hangars, des cases etc....

Ces installations seront distinctes de celles de l'Entreprise. Les dépenses d'installation de ces travaux seront à la charge de l'Entreprise.

Les bureaux de chantier devront être fonctionnels dans un délai d'une semaine à compter de la notification de l'ordre de service du démarrage des travaux.

Le prestataire effectuera le repli du matériel et des équipements à la fin du chantier.

### **Implantation du bâtiment :**

L'implantation des ouvrages sera effectuée par l'entreprise en présence de l'ingénieur.

L'Entrepreneur est responsable de l'implantation des ouvrages et il est également responsable des niveaux, alignements et dimensions des ouvrages exécutés selon les indications du plan d'implantation et du plan de masse.

En cas d'erreur d'implantation ou de nivellement, l'Entrepreneur sera tenu d'exécuter à ses frais et quelle que soit leur importance tous les travaux nécessaires au rétablissement des ouvrages dans leur position prévue.

L'Entreprise fera tous les relevés qu'il jugera nécessaires et demeurera responsable des conséquences de toute erreur de mesure, quelle que soit l'origine du plan et des calculs. Le maître d'œuvre ou son représentant se réserve le droit de procéder à ses frais à des vérifications périodiques des différents axes et éléments d'implantation ou de nivellement des ouvrages.

#### **b) Projet d'exécution et plan de recollement :**

Les études comprennent :

- l'établissement des plans d'exécution et de détails aux échelles convenables ;
- l'établissement du planning des travaux.

Ces plans seront remis avant le début des travaux à l'ingénieur dans les 15 jours ouvrables après la signature de l'OS en 04 exemplaires.

### **Bornes et repères**

***Dès l'ouverture du chantier, l'Entrepreneur sera tenu de reconnaître, en présence de l'Ingénieur, les repères généraux de triangulation et de nivellement qui ont servi de base à l'étude et de mettre en place des repères principaux en vue de l'implantation des ouvrages.***

Les côtes seront rattachées à une borne dont la conservation devra être assurée pendant tout le chantier.

#### **B. - : Terrassements**

- **Décapage de la terre végétale y compris nivellement de la plateforme :**

Le débroussaillage du terrain sur l'emplacement du bâtiment et sur une emprise de 10 m tout autour de celui – ci est obligatoire avant toute implantation. Ce travail comprend toutes sujétions d'abattage d'arbres et dessouchages. Le débroussaillage concerne les abords immédiats de l'ouvrage afin d'améliorer l'ensoleillement et de dégager la visibilité. Il consiste à couper au ras du sol, sans déraciner la végétation. Les arbres de qualité seront à préserver et à protéger

Le décapage et purge de la terre végétale sur une profondeur minimale de 10 cm sur l'emprise des bâtiments à construire et à 2,5 mètres sur le pourtour. Les terres végétales déblayées seront évacuées à la décharge publique. Le nivellement de la plate-forme sur l'emplacement des bâtiments et sur une emprise de 5 m tout autour de ceux – ci.

**NB :** au cas où il serait impossible de réaliser les nivellements tel que défini, le montant alloué sera utilisé de la manière suivante :

**1<sup>er</sup> Cas.** Terrain en pente : Réalisation d'un mur de soutènement et remblaiement complémentaire suivant les directives de l'Ingénieur.

**2<sup>ème</sup> Cas** de terrain plat : aménagement de la voie d'accès au bâtiment suivant les prix unitaires du devis estimatif.

- **Fouille :**

Les fouilles seront descendues jusqu'au bon sol, assurant une parfaite stabilité de l'ouvrage. Pour les facilités de mise en œuvre, l'ouverture des fouilles ne sera pas inférieure à 60cm. Dans tous les cas la profondeur de ces fouilles ne sera pas inférieure à 80 cm en tous points. Les parois de fouilles seront bien dressées et les fonds parfaitement nivelés. Le réglage des fonds de fouilles aux cotes définitives sera effectué.

L'exécution des fouilles sera subordonnée à l'approbation de l'implantation par l'Ingénieur.

Dans le cas des fondations isolées, les puits peuvent être approfondis jusqu'à 1,25 m

*Localisation : suivant plan de fondation.*

- **Fouilles pour bouchon en remblai sableux**

L'Ingénieur peut ordonner à l'entreprise la poursuite de fouilles dans le cas des sols susceptibles d'occasionner des désordres sur le bâtiment. Il s'agit en particulier des sols jugés de mauvaise qualité comme l'argile. Dans ce cas, la poursuite de l'ouverture des fouilles ne sera effectuée qu'après accord écrit de l'ingénieur. Les travaux exécutés sans l'avis préalable de l'Entrepreneur seront à ses frais.

*Localisation : suivant plan de fondation*

- **Fouilles en tranchées**

*Elles concernent l'extraction des terres pour la construction des ouvrages de soubassement. L'ouverture des fouilles en tranchées ne doit pas être inférieure à 80cm.*

**Localisation : suivant plan de fondation.**

- **Remblai sableux sous dallage**

Les remblais sableux seront soigneusement compactés par couches successives de 20 cm pour obtenir une compacité d'au moins 95 % de l'optimum Proctor. Les épaisseurs de remblais seront selon la disposition des sols intérieurs et la plate – forme seront livrées à – 0,10 m du niveau fini du dallage.

Localisation : sous les dallages

**Remblais des fouilles :**

Les terres provenant de ces fouilles seront sous réserve de leur bonne qualité, utilisées pour le remblai des fouilles. Dans le cas de la mauvaise qualité avérée des terres de ces fouilles, les remblais seront faits avec du sable. Ceux – ci seront exécutés par couches successives de 15 cm, arrosées et compactées.

Les terres excédentaires ainsi que celles de mauvaise qualité seront évacuées à la décharge publique ou en des lieux agréés par l'Ingénieur de la lettre commande. De toutes les manières, les remblais de fouilles seront purgés de tout détrit, racines, matières végétales et gravas.

Localisation : suivant plan de fondation.

- **Remblais sableux pour réglage des fonds de fouilles**

Les remblais sableux seront soigneusement compactés sur une épaisseur de 5 cm pour le réglage des fonds de fouilles avant le coulage du béton de propreté.

Localisation : fonds des fouilles pour fondation et en tranchée pour murs de soubassement

- **Remblais sableux pour bouchonnage des fonds de fouilles**

Les remblais sableux seront soigneusement compactés par couches successives de 10 cm. L'épaisseur du bouchon sous les semelles sera d'au moins 30cm. Il sera prévu sous toutes les semelles sauf si le fond de fouilles est constitué de graveleux latéritique ou de sable.

Le remblayage des fouilles ne sera effectué qu'après accord écrit de l'Ingénieur. Les travaux exécutés sans l'avis préalable de l'Entrepreneur seront à ses frais.

Localisation : fonds des fouilles pour fondation

## **C. GROS ŒUVRE**

### **Spécification générale des matériaux et mise en œuvre des ouvrages**

#### **Granulats**

Les matériaux proviendront de roches stables, inaltérables à l'eau et à l'air ne contenant pas d'impuretés nuisibles au béton ou aux armatures. Il pourra être fait usage soit de granulats roulés, soit de granulats concassés.

S'ils proviennent des roches concassées. L'Entreprise est tenue de demander à l'ingénieur l'agrément des gisements qu'il envisage d'exploiter. Toutes les dispositions seront prises pour que ces matériaux ne soient pas mélangés avec des matériaux indésirables.

Chaque classe de granulats propres sera stockée séparément ; les aires de stockage seront munies de cloisons adéquates afin d'éviter que les différentes classes ne se mélangent.

En toutes circonstances, l'ingénieur aura la possibilité de faire conduire à la décharge, aux frais de l'Entrepreneur, des matériaux qu'il jugera non conformes aux prescriptions du présent Cahier des charges. Le sable devra être exempt d'argiles, limons, vases et toute matière organique.

Les graviers roulés ou concassés, dont les dimensions seront comprises entre 5 et 25 mm, devront provenir de la roche dure compacte et non schisteuse. Le rapport  $(d+D)/2$  sera compris entre 30 et 70 pour cent.

La proportion pondérale maximale du passant au tamis de 2 mm ne doit pas être inférieure à 1.5% et la proportion de matières susceptibles d'être éliminées par décantation et ne devra pas dépasser 1%.

***Dans le cas des agrégats valorisés sur le chantier, la recherche de qualité des agrégats est à la charge de l'entrepreneur (lavage, tamisage.)***

La spécificité des travaux en HIMO consiste à lutter contre la pauvreté par la création des emplois temporaires pour la main d'œuvre non qualifiée locale et l'utilisation des matériaux locaux dans les travaux de construction. Le Recrutement du personnel non qualifié doit se faire à travers une convention de main d'œuvre locale entre le titulaire et le représentant des bénéficiaires.

Dans le cadre de l'exécution des travaux, objets du présent appel d'offres, les tâches suivantes doivent être exécutées manuellement :

- 1) le nettoyage de l'emprise de l'infrastructure ;
- 2) le décapage des terres végétales ;
- 3) l'ouverture des fouilles de toutes sortes ;
- 4) le remblaiement des fouilles ;
- 5) le remblaiement sous le dallage ;
- 6) le déblayage des terres ;
- 7) la participation en tant que manœuvre dans la réalisation des gros œuvres ;

8) la participation en tant que manœuvre dans la réalisation des finitions.

Le transport de l'eau, du sable et des graviers se fera uniquement aux moyens pousse-pousse porte tout. Cependant, dans les cas où les distances sont supérieures à deux (2) kilomètres, l'entreprise à la possibilité d'utiliser les engins motorisés. L'amélioration de ces moyens locaux est à la charge de l'entreprise.

- **Eau de gâchage**

L'eau employée pour le gâchage des mortiers et bétons devra contenir :

- moins de 2 grammes/litre de matières en suspension ;
- moins de 2 grammes/litre de sels dissous,
- être exempt de matières organiques et de chlore.

L'eau utilisée pour le gâchage du béton doit être propre. Il est interdit d'utiliser l'eau de rivière ou de torrent.

- **Ciment**

Le ciment utilisé sera en règle générale du ciment CIMENCAM CPJ 35 ou 42,5 ou équivalent pour les travaux de maçonnerie et des ouvrages courants en béton armé.

Le ciment sera livré en sacs d'origine. Le ré ensachage est formellement interdit ainsi que les récupérations de poussière de ciment pour tout béton ou mortier.

Le stockage doit se faire dans des locaux à l'abri de l'humidité et bien ventilés sur des planchers en bois sec à au moins 10 cm au-dessus du sol. Le stockage des sacs doit être systématiquement organisé de manière à ce que la durée de stockage n'excède pas les trois mois.

Les ciments ne pourront être utilisés qu'après avoir été jugés de bonne qualité par l'Ingénieur.

- **Armatures**

Les armatures utilisées doivent avoir des caractéristiques suivantes :

Les armatures seront soigneusement dressées ou pliées au moyen de gabarits suivant les formes et les dimensions du plan de ferrailage. L'entrepreneur devra prendre toutes les dispositions de façon à garantir le respect des prescriptions techniques en ce qui concerne le diamètre, l'écartement et la ligature des armatures. Des cales ou écarteurs devront être utilisés.

Les armatures devront être exemptes de tout corps gras, seule une légère oxydation naturelle sera tolérée. Elles seront mises en œuvre selon les plans approuvés par l'Ingénieur. Elles seront parfaitement enrobées et ne devront en aucun cas se déplacer au coulage du béton.

Les aciers à mettre en œuvre doivent être neufs, parfaitement propres, sans trace de rouille, de peinture, de graisse, de ciment ou de terre. Les aciers doivent être exempts de tout défaut nuisible à leur emploi.

Aucune armature ne sera apparente après le décoffrage. L'Ingénieur se réserve le droit de démolir l'ouvrage et le faire reconstruire aux frais de l'entrepreneur.

- **Mise en œuvre des ouvrages**

Sauf instructions contraires du Maître d'œuvre les bétons seront impérativement fabriqués à la main et en petite quantité conformément au tableau indiquant le dosage en ciment

- **Bétonnage**

Le béton devra être mis en œuvre immédiatement après la fabrication. Le béton qui ne serait pas mis en œuvre dans le délai prévu ou qui aurait commencé à faire prise sera rejeté et évacué du chantier.

**Avant tout bétonnage, l'Entrepreneur est astreint de faire réceptionner tous les fonds de fouilles, les éventuelles reprises de bétonnage les coffrages ainsi que les étayages en adressant à l'Ingénieur une demande de réception deux (2) jours à l'avance.** Le mode de mise en œuvre des bétons devra être soumis à l'agrément du Maître d'œuvre ou de l'ingénieur.

Aucun bétonnage ne pourra commencer avant que l'Ingénieur ou le contrôleur n'ait contrôlé les diamètres des armatures, le nombre, la disposition des armatures, la conformité aux plans d'exécution ainsi que la rigidité et l'étanchéité des coffrages.

Tous les bétons seront vibrés manuellement dans la masse de telle sorte qu'ils puissent atteindre une homogénéité maximale. La hauteur de chute libre du béton dans les coffrages de poteaux ne doit pas excéder 1,50 mètre.

La cure du béton sera assurée par humidification. Le béton sera maintenu humide par un arrosage des surfaces matin et soir pendant au moins 72 heures

- **Coffrage et décoffrage**

Les coffrages seront simples robustes. Ils devront supporter sans déformation appréciable le poids et la poussée du béton, les effets de la vibration et le poids des hommes employés lors de la mise en œuvre.

Le coffrage devra être suffisamment rigide pour supporter la vibration et le tassement du béton mis en œuvre. Ils doivent être parfaitement étanches pour éviter les pertes de laitance. Le découpage des panneaux de coffrage devra être soigné.

Le délai minimal de décoffrage des ouvrages coulés devra être respecté :

- Faces verticales : deux (2) jours
- Faces horizontales : vingt un (21) jours

- **Béton de propreté**

Un béton maigre dosé à 150 kg / m<sup>3</sup> d'épaisseur de 5cm sera réglé sur les fonds de fouilles y compris toutes sujétions d'exécution et de mise en œuvre. Elles seront dressées, propres et exemptes des traces de terres provenant des déblais.

**VARIANTE 1** : semelles filantes + murs de fondations en agglomérés de 20 bourrés + chaînage bas.

- **Longrine**

En béton de section (20 x 20) cm suivant indications des plans de fondation.

- Béton : dosé à 350 kg/ m<sup>3</sup>.
- 4 filants HA8 une section (20X20) cm et cadres Ø6 tous les 20 cm
- Débords de 20cm de part et d'autres

- **Murs de fondation**

Les murs de fondation seront exécutés en agglomérés de ciment de (20 x 20 x 40) bourrés au béton ordinaire dosé à 200 kg/ m<sup>3</sup> et hourdés au mortier ciment ordinaire.

**VARIANTE 2** : semelles isolées sous poteaux + murs de fondation en agglomérés de ciment de (20 x 20 x 40) bourrés + longrine.

- **Semelles isolées sous poteaux**

En béton armé de section (50 x 50 x 20) cm pour tous les poteaux (15 x 20) cm

- Béton : dosé à 350 kg/ m<sup>3</sup> avec 400 litres de sable gros grain et 800 litres de granulats 5/15 et 15/25.
- Aciers : HA8 tous les 20 cm maxi dans les deux sens.

Sa mise en œuvre comprend : le coffrage, la pose du ferrailage, la pervibration pendant le bétonnage et toutes bonnes sujétions d'exécution.

**Pour les dimensions et le ferrailage, se référer aux plans d'exécutions joints au DAO.**

Localisation : suivant plan de fondation.

- **Poteaux**

Ils seront mis en œuvre avant l'élévation des murs en agglomérés et seront en béton armé de section suivant indication des plans de (15 x 20) cm

Béton : dosé à 350 kg/ m<sup>3</sup> avec 400 litres de sable gros grain et 800 litres de granulats 5/15 et 15/25, comprenant boisage, coffrage, ferrailage par acier haute adhérence, pervibration et toutes bonnes sujétions pour l'exécution.

- Aciers : Béton : dosé à 350 kg/ m<sup>3</sup>.
- 4 filants HA8 une section (15X20) cm et cadres Ø6 tous les 20 cm
- Débords de 20cm de part et d'autres

- **Longrines**

**Mise en œuvre idem que le chapitre des poteaux. Les longrines seront coulées en deux temps afin de permettre l'encastrement du dallage. Une bonne vibration des ouvrages sera assurée et suivie par le contrôleur.**

Section de (20 X 20) cm avec 4HA8, cadres HA6 espacés de 20cm

Localisation : suivant plan béton armé

- **Dallage du sol**

Le sol recevra un dallage en béton armé de treillis soudé de 0,08 cm d'épaisseur. Finition talochée. Elle sera incorporée au niveau des longrines.

Béton armé : dosé à 350 kg/ m<sup>3</sup>.

- **Chaînage bas (longrine)**

En béton armé de section (20 x 20) cm

- Béton : dosé à 350 kg/ m<sup>3</sup>.
- 4 filants HA8 une section (15X20) cm et cadres Ø6 tous les 20 cm
- Débords de 20cm de part et d'autres

## LES DIFFERENTS TYPES DE DOSAGE EN BETONS A RESPECTER

DESIGNATION	DOSAGE	OUVRAGE
Béton maigre	150 kg/m <sup>3</sup>	Béton propreté
Béton massif	350 kg/m <sup>3</sup>	Dallage au sol
Béton armé	350 kg/m <sup>3</sup>	Ouvrage porteur en béton armé en infra et superstructure

Les différents types de dosage traduit en termes de brouettes rasées sont les suivants :

### COMPOSITION DES BETONS

1° **Béton de propreté, appelé encore béton de forme** : Il sera dosé à 150 Kg/m<sup>3</sup>. Ainsi le mètre cube de béton dosé à 150 Kg/m<sup>3</sup> aura la composition théorique de :

- 0,54 m<sup>3</sup> ou 540 litres de sable, soit 9 brouettes
- 0,72 m<sup>3</sup> ou 720 litres de gravier, soit 12 brouettes
- 150 Kg ou 3 sacs de ciment de 50 Kg chacun (1 sac de ciment a un volume de 20 l),
- 0,21 m<sup>3</sup> ou 90 litres d'eau, soit 9 seaux

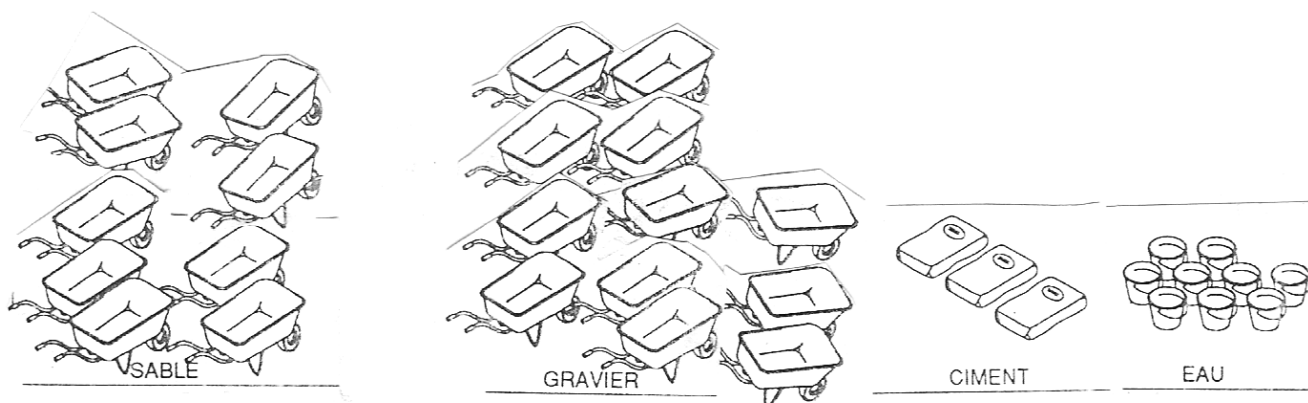

### 2. **Béton pour dallages extérieurs**

Il sera dosé à 300 Kg/m<sup>3</sup>. Le mètre cube de béton dosé à 300 Kg/m<sup>3</sup> aura la composition théorique de

- 0,400 m<sup>3</sup> ou 400 litres de sable, soit 6,5 brouettes
- 0,800 m<sup>3</sup> ou 800 litres de gravier, soit 13 brouettes
- 300 Kg ou 6 sacs de ciment de 50 Kg chacun (1 sac de ciment a un volume de 20 l),
- 0,180 m<sup>3</sup> ou 180 litres d'eau, soit 18 seaux

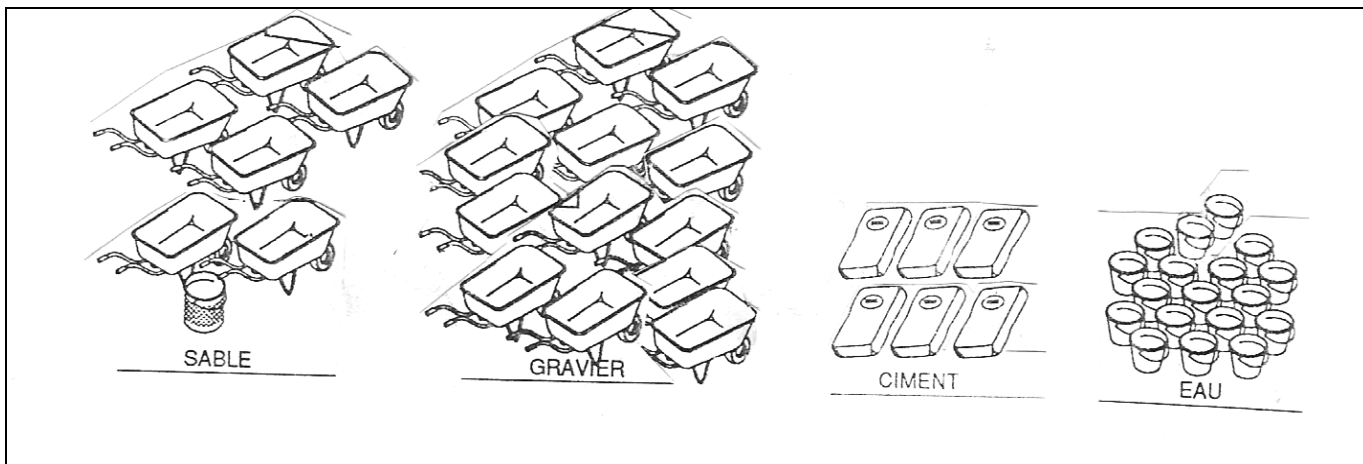

### 3. Béton pour semelles, longrines, dallage armé, poteaux, chaînages, linteaux, poutres

Il sera dosé à 350 Kg/m<sup>3</sup>. Ainsi le mètre cube de béton dosé à 350 Kg/m<sup>3</sup> aura la composition théorique de :

- 0,420 m<sup>3</sup> ou 420 litres de sable, soit 7 brouettes
- 0,840 m<sup>3</sup> ou 840 litres de gravier, soit 14 brouettes
- 350 Kg ou 7 sacs de ciment de 50 Kg chacun (1 sac de ciment a un volume de 20 l),
- 0,200 m<sup>3</sup> ou 200 litres d'eau, soit 20 seaux

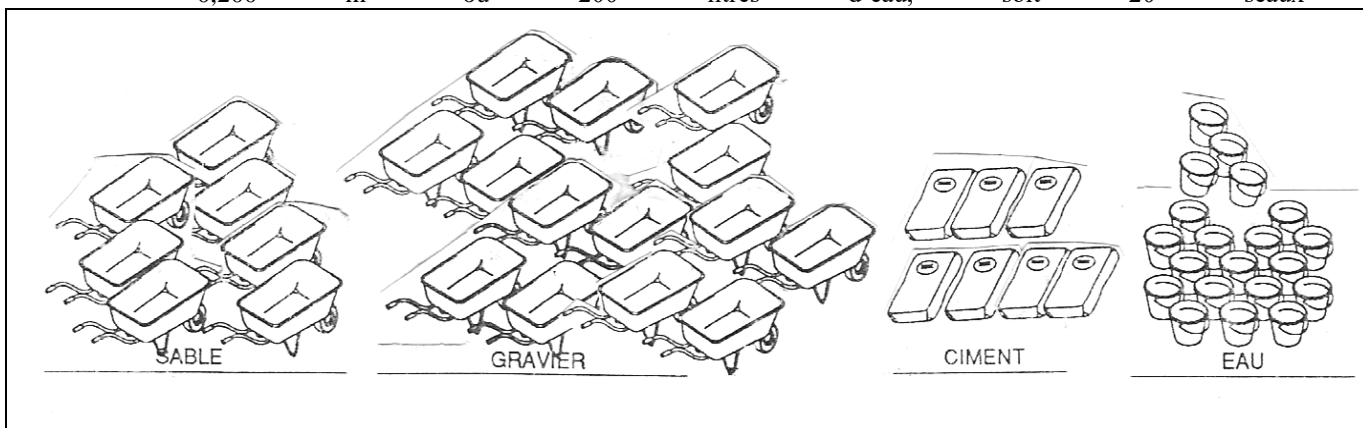

### 4. Mortier pour chape

Il sera dosé à 400 Kg/m<sup>3</sup>. Ainsi le mètre cube de mortier dosé à 400 Kg/m<sup>3</sup> aura la composition théorique de :

- 1,2 m<sup>3</sup> ou 1200 litres de sable, soit 5 brouettes
- 400 Kg ou 2 sacs de ciment de 50 Kg chacun (1 sac de ciment a un volume de 20 l),
- 0,200 m<sup>3</sup> ou 200 litres d'eau, soit 20 seaux

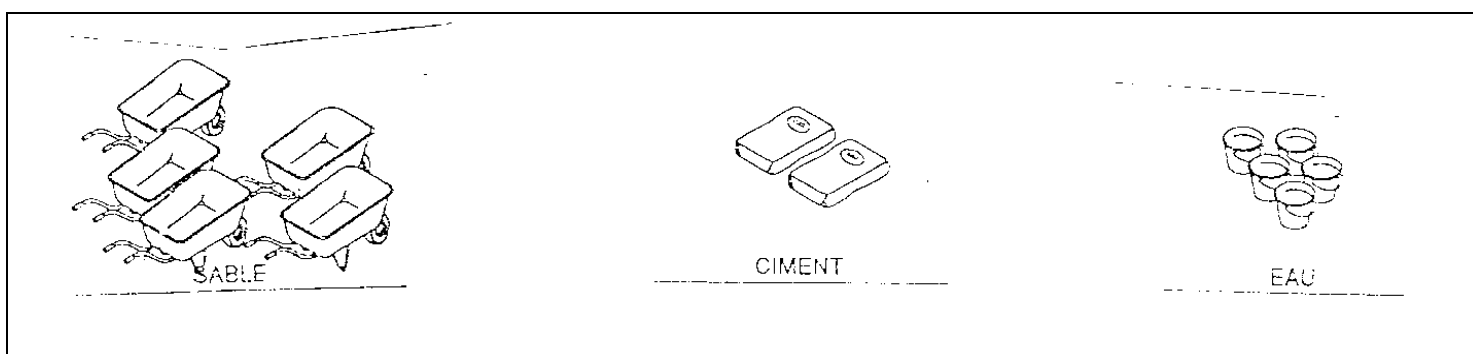

Nota : Il convient de souligner ici que la brouette utilisée pour les mesures est celle normalisée qui a les bonnes dimensions, de contenance 60 litres ou environ  $1/16 \text{ m}^3$ . Le seau à prendre en considération est celui qui comme le seau du maçon de contenance de 10 litres. Il est à noter également que la quantité d'eau à mettre dans le béton est déterminée en général par la quantité de ciment utilisée, soit environ 30 litres d'eau pour 50 Kg de ciment. Autour de ces limites on peut faire varier la quantité d'eau selon le type de béton dont on veut obtenir. Mais il est à rappeler que le béton devient moins solide, engendre des retraits si importants soldés le plus souvent par des fissures lorsqu'il est trop fluide.

## COMPOSITION DES MORTIERS ET DES ENDUITS

### 1. Mortier de pose et pour la fabrication des agglomérés

Le mortier de pose est dosé à  $250 \text{ Kg/m}^3$ . Soit un rapport pratique de 3,5 brouettes de sable moyen, un sac de ciment et environ 40 litres d'eau.

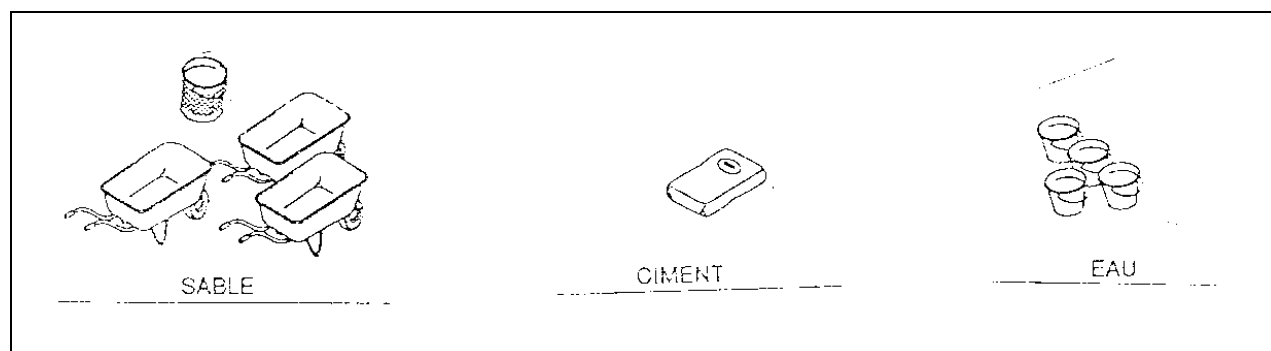

Le mortier pour la fabrication des parpaings ordinaires compactés à la main est dosé à  $250 \text{ Kg/m}^3$ . Pratiquement on utilise 1 sac de ciment, 4 brouettes de sable et environ 40 litres d'eau pour produire :

Type de parpaing	Nombre de parpaings creux
(20x20x40) cm	25
(15x20x40) cm	33
(10x20x40) cm	36

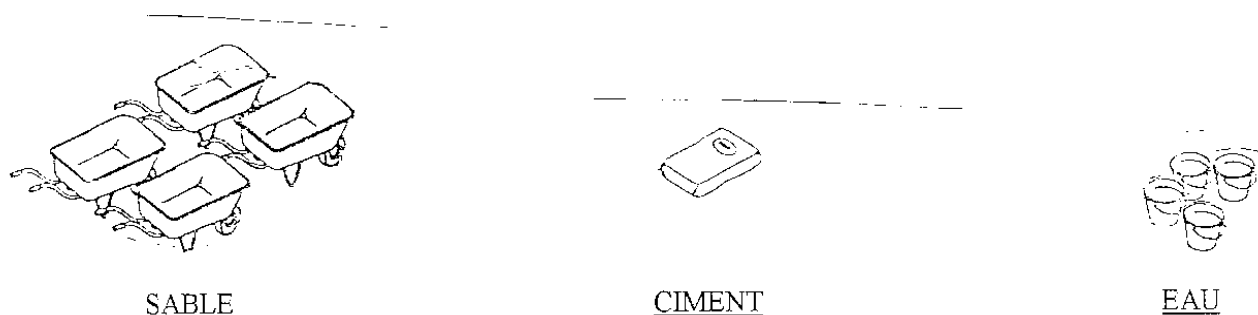

### 2. Mortiers pour les enduits courants

Couramment, on utilise le mortier dosé à  $500 \text{ à } 600 \text{ Kg/m}^3$  pour exécuter la 1<sup>ère</sup> couche d'accrochage (Gobetis). Soit un rapport pratique de 1,5 brouettes de sable moyen, un sac de ciment et environ 20 litres d'eau.

Enfin, on utilise le mortier dosé à  $300 \text{ Kg/m}^3$  pour exécuter les enduits (2<sup>ème</sup> et 3<sup>ème</sup> couches). Cela se traduit par 3 brouettes de sable, 1 sac de ciment et 40 litres d'eau

## TABLEAU RECAPITULATIF DES DOSAGES

### 1. Dosage de ciment des ouvrages en béton armé

	Dosage en kg/m <sup>3</sup>	Ciment	Gravier	Sable gros grain	Eau
Béton de propreté	150	1 sac de 50 kg	4 brouettes	3 brouettes	3 seaux (30 litres)
Béton pour semelles	350	1 sac de 50 kg	2 brouettes	1 brouette	3 seaux (30 litres)
Béton pour poteau en	350	1 sac de 50 kg	2 brouettes	1 brouette	3 seaux (30 litres)
Béton pour longrine	350	1 sac de 50 kg	2 brouettes	1 brouette	3 seaux (30 litres)
Béton pour poteau en fonction élévation	350	1 sac de 50 kg	2 brouettes	1 brouette	3 seaux (30 litres)
Béton pour chaînage et noue	350	1 sac de 50 kg	2 brouettes	1 brouette	3 seaux (30 litres)
Béton pour dallage extérieur	300	1 sac de 50 kg	2 brouettes	1,5 brouette	3 seaux (30 litres)

### 2 Dosage en ciment des mortiers

	Dosage en kg/m <sup>3</sup>	Ciment	Sable fin	Eau
Mortier pour pose de la maçonnerie	250	1 sac de 50 kg	3,5 brouettes	4 seaux (40 litres)
Mortier pour la fabrication des parpaings (10, 15 et 20)	250	1 sac de 50 kg	4 brouettes	4 seaux (40 litres)
Mortier pour la couche d'accrochage d'enduit (Gobetis)	500 à 600	1 sac de 50 kg	1,5 brouette	2 seaux (20 litres)
Mortier pour corps d'enduit (première couche)	300	1 sac de 50 kg	3 brouettes	4 seaux (40 litres)
Mortier pour finition d'enduit	300	1 sac de 50 kg	3 brouettes	4 seaux (40 litres)
Chape lisse (locaux publics)	400	1 sac de 50 kg	2,5 brouettes	2,5 seaux (25 litres)

### D : MACONNERIE ELEVATION : (mise en œuvre)

#### • Maçonnerie

Les maçonneries seront réalisées en agglomérés creux ou pleins. Elles devront répondre aux prescriptions de la norme P 14 301. Les différentes épaisseurs sont indiquées par les cotations des plans et coupes.

Pour la fabrication des agglomérés, L'Entrepreneur devra strictement respecter les conditions suivantes. Dans le cas contraire, les agglomérés seront rejetés et remplacés par l'Entreprise.

#### • Conditions de fabrication à respecter strictement

- Le tamisage des granulats (sable) pour la séparation des matières végétales, du sable trop fin, de l'argile
- Fabrication sous un abri couvert de nattes ou de pailles. L'aire de fabrication devra être tenu propre et parfaitement plan ;
- Le mortier sera malaxé sur une aire de gâchage propre et suffisamment large ;
- Le compactage du mortier dans le moule par piquetage et par secousses
- L'arrosage abondant des agglomérés pendant (15jours) et les cinq premiers jours de stockage. L'arrosage sera effectué au moins deux (02) fois par jour avant la mise en œuvre de manière à éviter la dessiccation.
- la protection des agglomérés contre les effets du soleil par le stockage sous un abri
- Le mortier desséché ou qui commence à faire prise ne sera pas utilisé pour la fabrication des agglomérés.

- La fabrication des parpaings se fait sur le site du chantier.
- Les agglomérés ne seront utilisés qu'après quinze (15) jours au minimum après la fabrication. Dans le cas contraire, l'ingénieur a le droit de démolir l'ouvrage et le faire reconstruire aux frais de l'entrepreneur.

Les agglomérés seront posés en quinconce de manière à éviter la superposition de 2 joints verticaux. Par ailleurs, les joints de mortier horizontaux et verticaux ne devront pas avoir plus 2 cm d'épaisseur.

**NB : Les poteaux et raidisseurs en béton armé seront coulés avant montage des maçonneries.**

Les joints devront être parfaitement bourrés. L'entrepreneur doit selon les règles d'art et les conditions climatiques arroser la maçonnerie pendant au moins deux semaines.

- **Murs en élévation**

Les murs porteurs seront en agglomérés de ciment creux (15 x 20 x 40) cm suivant les indications des plans. Ces agglomérés devront offrir une résistance à l'écrasement suffisante.

- **Poteaux**

En béton armé de section (15 x 20) cm

- Béton : dosé à 350 kg/ m<sup>3</sup>.
- 4 filants HA8 pour poteaux de section (15X20) cm et Cadres Ø6 tous les 20cm ;
- Débords de 20cm de part et d'autres

- **Linteaux**

En béton armé section (15 x 20) cm suivant épaisseur des murs.

- Béton : dosé à 350 kg/ m<sup>3</sup>.
- 4 filants HA8 une section (15X20) cm et cadres Ø6 tous les 20 cm
- Débords de 20cm de part et d'autres

- **Chaînage haut**

En béton armé de section (15 x 20) cm

- Béton : dosé à 350 kg/ m<sup>3</sup>.
- 4 filants HA8 une section (15X20) cm et cadres Ø6 tous les 20 cm
- Débords de 20cm de part et d'autres

- **Chape**

Localisation : sol intérieur et véranda

D'une épaisseur de 1cm, elle sera exécutée en enduit de ciment de 1cm d'épaisseur en mortier de ciment dosé à 400 kg/m<sup>3</sup>. Une légère pente d'au moins 0,5% devra être imposée vers les caniveaux.

La mise en œuvre de la chape n'interviendra qu'au cours des travaux de finition. La chape sera mise en œuvre en deux couches comprenant la chape d'égalisation et la couche de finition. Après la réalisation, la chape devra être maintenue humide pendant trois jours pour être protégée contre le retrait. Elle ne sera chargée qu'après sept jours des carreaux.

- **Enduit**

L'Entrepreneur exécutera tous les enduits intérieurs et extérieurs tels que définis ci-dessous. Il devra s'assurer avant de commencer les travaux d'enduits que :

- 1) la couverture du bâtiment est posée pour éviter les effets néfastes du soleil ;
- 2) les huisseries métalliques des ouvertures sont posées.

**Les travaux d'enduits comprennent :**

- la préparation des supports : le support doit avoir une surface nette, propre et exempte d'impureté telle que la poussière, d'huile etc... Il devra être rugueux pour permettre un accrochage et une adhérence parfaite avec l'enduit. Le support sera au préalable humidifié à refus à plusieurs reprises et à un quart d'heure d'intervalle. Dans le cas où le support présenterait des inégalités ne permettant pas la mise en œuvre de l'enduit, il sera procédé au redressement en surcharge ou renformis si celles-ci ne dépassent pas 0,03 à 0,05m.

L'exécution des couches constitutives des enduits :

Sur toutes les parties maçonnées, il sera exécuté un enduit de ciment de 1.5 cm d'épaisseur en mortier de ciment dosé à 400 kg/m<sup>3</sup>.

- Accrochage (1,5 cm) : gobetis avec mortier de gros sable.

- Finition (1cm) : avec mortier de sable fin taloché.

## **E : CHARPENTE - COUVERTURE**

### **a) Charpente**

#### • **Fermes**

Les fermes seront exécutées avec du bois dur traité au xylamon de (3 x 15) cm suivant les indications des plans.

L'entrait et l'arbalétrier seront doublés.

Ces fermes seront solidement ancrées dans la maçonnerie à l'aide des fers d'attente des poteaux ;

Localisation : selon plan de charpente

#### • **Pannes**

Elles seront en bois dur traités au xylamon, de section (8 x 8) cm suivant les indications des plans.

Sur les pignons et les murs de séparation, elles seront fixées avec des pattes de scellement en fer plat de (3 x 30 x 200) cm.

Localisation : selon plan de charpente.

### **b) Couverture**

Les tôles pour couverture seront les tôles bac en aluminium de 6/10<sup>e</sup> d'épaisseur. La longueur sera appréciée par l'entreprise en fonction du plan d'exécution de la toiture qu'elle aura produit. Une qualité proposée est : d'origine de fabrication « **SOCATRAL** » ou toute autre reconnue équivalente.

La couverture sera réalisée en tôles bac aluminium 6/10<sup>e</sup>me en une longueur fixée sur les pannes par des tirs fonds de 8 x 80 avec accessoires. Un débord de toiture de 15 cm maximum est effectué.

- Le faîtage sera relevé et couvert avec des tôles faîtières de 50 cm de 6/10<sup>e</sup> ;

#### • **Planches de rive**

La planche de rive utilisée en façade avant, arrière et pignons aura 30 cm de large et 3 cm d'épaisseur. Elle sera en bois dur et rabotée sur une face, puis couverture par un bardage de tôle lisse et renforcée au niveau des pignons par une bande de rive en aluminium.

### **c) Plafond**

#### • **Solivage**

En bois dur traité au xylamon ou au carbonyle de section (4 x 8) cm. Les champs seront rabotés.

#### • **Habillage**

Les plaques de contreplaqué (ép. 4 mm) doivent être mis en œuvre en quinconce et en dimensions de (100 x 60) cm à l'intérieur et à la véranda ;

Tôles en aluminium sur le plafond extérieur.

- **N.B** : Couvre joint périphérique tant à l'intérieur qu'à l'extérieur

- Trappe de visite dans les toilettes d'au moins (60 x 60) cm.

- Trous de ventilation en tamis fait du grillage fin « anti moustique » sur des plaque extérieures au droit du bâtiment (60 x 60) cm

- Les lattes de contour délimiteront la périphérie du plafond.

## **F : MENUISERIES METALLIQUES**

L'Entrepreneur est tenu de soumettre préalablement à l'Ingénieur un échantillon de chaque type de menuiseries pour accord avant la fabrication en série et la pose des menuiseries (vérification des dimensions, vérification de l'épaisseur des tôles d'acier et de l'ossature tubulaire, nombre et disposition des paumelles, nombre et disposition des pattes de scellement, marque et provenance des serrures, protection contre la corrosion).

L'Entrepreneur est tenu de communiquer à l'ingénieur l'adresse de l'atelier où sont fabriquées ces menuiseries en vue de suivi ;

La présentation de l'échantillon pour acceptation par l'Ingénieur interviendra au moins quinze (15) jours avant la pose des menuiseries.

Toutes les menuiseries extérieures devront être parfaitement étanches à l'eau et à l'air même par des pluies fouet tantes et vents violents. Toutes les menuiseries métalliques seront exécutées à partir des profilés courants.

Les ouvrages seront posés avec la plus grande exactitude tant en aplomb niveau et calage. (Tolérance 20mm)

Les huisseries métalliques sont prévues pour équiper les portes et fenêtres. Elles seront réalisées à partir de profilés métalliques d'épaisseurs et profil conformes aux dispositions de calepin Age et en fonction de la largeur des baies prévues par la vue en plan. Les huisseries seront préalablement traitées au minium de plomb et équipées des accessoires suivants:

- les ferraillements pour paumelles seront prévus au nombre de 3 (bas, central et haut) pour chaque vantail
- les pattes à scellement par montant et une patte supplémentaires sur traverse pour les portes de plus d'un mètre de largeur
- L'Entrepreneur est tenu d'accorder une particulière attention aux réglages suivants avant fixation :
- vérification de l'équerrage des cadres en bois,
- vérification des jeux entre dormant et auvent avec une tolérance 5 mm maximum;
- contrôle des joints d'articulation et de rotation avec une tolérance 5 mm maximum,
- réglage des vantaux. Toutes les sujétions de pose de fixation et de manutention sont incluses, ainsi que la fourniture des cales de condamnation des vantaux suivant le détail du plan d'exécution.
- Les portes prévues dans le présent chapitre devront être réalisées conformément aux plans d'exécution et de détail joint au dossier d'appel d'offres.
- Les fenêtres prévues dans le présent chapitre devront être réalisées conformément aux plans d'exécution et de détail joint au dossier d'appel d'offres :

➤ **Persiennes**

- En aluminium ou tôle ondulée (battants extérieurs),
- En fer forgé de 30 espacés de 10 cm (côté intérieur).

● **Caractéristiques des Portes**

Porte pleine à un vantail (97 X 220) cm fixée sur cadre en bois.

Vantail : tube carré de 30, tôle noire de 10/10è sur une face + 3 paumelles, grille de 100 + serrure à canon vachette 'originale' + porte cadenas + cadenas vachette originale.

● **Caractéristiques des Fenêtres**

**Au niveau de la face intérieure :**

Grilles antiviol en tube de fer forgé de 30 mm espacés de 12 cm fixés sur des cornières.

**Au niveau de la face extérieure :**

- Battants métalliques à deux vantaux en persiennes
- Cadre : cornière de 40
- Vantail : tube carré de 30 + tôle noire de 10/10è sur une face + 03 paumelles grilles de 100 + serrures à canon de type vachette + 02 targettes.

● **Seuils**

Pour l'arrêt de la chape au niveau de la véranda. Il sera en :

Cornière de 30 avec queue de carpe tous les 50cm

**N.B :** Toutes les menuiseries métalliques recevront une peinture antirouille avant la livraison au chantier.

**G : ELECTRICITE**

**\* Fourreautage :**

En tube flexible orange de diamètre adéquat encastré dans la maçonnerie.

● **Câblerie :**

En règle générale, on prendra les sections suivantes :

- 1,5 mm<sup>2</sup> de câbles VGV pour les circuits d'éclairage
- 2,5 mm<sup>2</sup> de fil TH pour les circuits de prise de force

Chaque circuit comprendra un maximum de 8 appareils et sera protégé par des fusibles de 10A pour les circuits d'éclairage et de 16 A pour les circuits de prises

- **Appareillage :**

Les marques préconisées seront «LEGRAND » ou « ENGELEC ».

Les modèles seront approuvés par l'Ingénieur avant la pause.

Il sera posé selon le plan :

- 12 réglettes complètes (Mazda) de 120 cm,
- 4 interrupteurs et 4 prises de courant encastrés.
- **Attaches, dominos, boîtiers, boîtes de dérivation, toutes sujétions de sécurité et raccordement au réseau existant dans l'établissement**

## **H- PEINTURE**

### **Consistance des travaux**

Les travaux ne seront entrepris qu'après nettoyage, dépoussiérage, ponçage, brossage, époussetage et enlèvement des clous des supports. Les trous sur la maçonnerie doivent être bouchés par un enduit de lissage et la surface du subjectile devra être plane, lissée et ne présente aucune aspérité. Les supports seront débarrassés des poussières des projections de ciment, tâches de graisse etc.

Avant tout démarrage des travaux de peinture, l'entrepreneur est tenu de procéder à la réception par l'Ingénieur des surfaces préparées à peindre.

Un échantillonnage de chaque peinture sera exécuté sur une surface de 1m<sup>2</sup> pour permettre au maître d'ouvrage de juger avant la réalisation des travaux.

- **Impression**

Murs : la peinture à eau, l'impression doit être faite après nettoyage de la surface qui reçoit deux couches et réceptionnée par l'ingénieur

- **Finition**

**Murs et plafonds :**

- Plafonds et sur murs intérieurs : peinture du type Pantex 800 en 2 couches vinyliques.
- Murs extérieurs : peinture du type Pantex 1300 en 2 couches vinyliques.

**NB :** La peinture « Gold aquitaine » est recommandée et l'avis de l'ingénieur sur la coloration est obligatoire.

### **I-MENUISERIES METALLIQUES:**

- les menuiseries enduites de la peinture antirouille devront être nettoyées des toutes les impuretés ainsi que des dépôts du mortier ou de barbotine avant peinture ;
- Peinture glycérophtalique en 2 couches (type EUREKELAC 80).

**N.B :** L'Entrepreneur tiendra compte des erreurs ou omission qui résulteraient de l'exploitation des différents documents constitutifs de la lettre commande.

L'Entreprise doit tenir compte des effets de la rouille sur les pointes du plafond au contact de l'humidité du Pantex 800, il faut y remédier en utilisant du mastic.

### **K- VRD**

Des caniveaux à ciel ouvert et à fond bétonné seront construits tout autour du bâtiment. Ils auront une section de 40cm de large et 30 cm de profondeur. Ces caniveaux seront couverts de dalettes préfabriquées en béton armé aux droits des entrées de l'atelier et bureaux sur une largeur de 2m. Une pente minimale de 2% sera exécutée au fond desdits caniveaux pour faciliter l'écoulement des eaux.

Un dallage de 80 cm de large et de 8 cm d'épaisseur sera réalisé sur le pourtour extérieur du bâtiment. Il sera en béton armé dosé à 350 kg/m<sup>3</sup>.

**La rampe d'accès pour handicapés** sera réalisée suivant le programme suivant :

- L'élévation d'un murais en béton armé pour rampe d'accès
- un remblai de terre en grave latéritique compacté
- La fourniture et la mise en œuvre d'un remblai de terre en grave latéritique compacté en couche de 20cm.
- le Dallage rugueux en béton armé dosé à 300kg/m<sup>3</sup>
- **NB.** : L'entrepreneur tiendra compte des erreurs ou omissions qui résulteraient de l'exploitation des différents documents constitutifs du marché.

**PIECE 6 : CADRE DU BORDEREAU DES PRIX UNITAIRES**

Les taches mentionnées dans le présent bordereau des prix unitaires seront exécutées conformément aux prescriptions du CCTP

**BORDEREAU DES PRIX UNITAIRE POUR LA CONSTRUCTION DE DEUX BLOCS DE CINQ (05)  
BOUTIQUES A MENGONG.**

REF.	DESIGNATION DES OUVRAGES	Unité	Prix unitaire en chiffres	Prix unitaire en lettres
<b>LOT 100 : TRAVAUX PREPARATOIRES</b>				
101	<u>Projet d'exécution, installation du chantier et plan de recollement</u> Ce prix rémunère : <ul style="list-style-type: none"> <li>- La Construction d'une baraque de chantier avec bureau et magasin ;</li> <li>- L'Installation d'un panneau de chantier ;</li> <li>- L'Amené et le repli du matériel ;</li> <li>- La remise en état des lieux ;</li> <li>- Projet d'exécution ;</li> <li>- Plan de recollement ;</li> </ul> LE FORFAIT :	FF		
102	<u>Débroussaillage du site</u> - Ce prix rémunère : Nettoyage général du site et évacuation des débris vers des dépôts agréés par le Maître d'Ouvrage ;  <b>LE METRE CARRE :</b>	m <sup>2</sup>		
<b>LOT 200 : TERRASSEMENT</b>				
201	<u>Nivellement de la plateforme</u> Ce prix rémunère : <ul style="list-style-type: none"> <li>- La préparation des surfaces et la mise à niveau de ces surfaces</li> </ul> LE METRE CARRE :	m <sup>2</sup>		
202	<u>Implantation des ouvrages</u> Ce prix rémunère : L'implantation du bâtiment et toute sujétion d'implantation LE FORFAIT :	ff		
203	<u>Fouilles en rigoles et en puits</u> Ce prix rémunère: Les fouilles exécutées à l'engin mécanique ou manuellement pour un ancrage des fondations, Indication suivant le CCTP <b>LE METRE CUBE :</b>	m <sup>3</sup>		
<b>LOT 300 : FONDATION</b>				
301	<u>Béton de propreté dosé à 150kg/m<sup>3</sup> de 5cm d'épaisseur au fond de fouille</u> Ce prix rémunère la réalisation du béton de propreté, réalisé en béton de type XC2 C20/25. Préalablement, le fond de fouille ainsi que les parois latérales seront débarrassés de toutes impuretés (débris, gravois, etc.) et réglés à leur cote définitive. Le béton de propreté sera ensuite coulé et arasé pour recevoir les semelles ou autres ouvrages dont il forme l'assise. Pour	m <sup>3</sup>		

	faciliter l'appui du coffrage un léger débord d'environ 5 cm sera réalisé. Le béton de propreté devra présenter une bonne adhérence sur sa surface <b>.LE METRE CUBE</b>			
302	<u>Soubassement en agglos bourrés de 20 x 20 x 40</u> ce prix rémunère : la fourniture et la mise en œuvre des agglos de 20x20x40 bourrés en fondation. <b>LE METRE CARRE</b>	m <sup>2</sup>		
303	<u>Lit de sable de 5cm</u> Ce prix rémunère la fourniture et la pose du lit sable: Ces travaux comprennent la mise en place d'une couche de sable d'épaisseur 5 cm sous le dallage. Ces sables seront exempts d'oxyde, de matières organiques d'origine animale ou végétale. Ils proviendront soit des rivières soit du broyage. L'équivalent de sable sera supérieur à 80% et le pourcentage d'éléments très fins éliminés par décantation devra être inférieur à 4%. <b>LE METRE CARRE</b>	m <sup>3</sup>		
304	<u>film polyane de 40 cm</u> Ce prix rémunère la fourniture et la pose du Film polyane de 40cm: Ces travaux comprennent la mise en place d'un film polyane sous dallage, d'une épaisseur de 200 microns et conforme aux exigences qualité du marché. <b>LE METRE CARRE</b>	m <sup>2</sup>		
305	<u>Béton armé dosé à 350kg/m3 pour semelles, amorces poteaux et chaînage bas</u> ce prix rémunère : -La fourniture et la mise en œuvre de béton armé pour coulage des poteaux, du chaînage, des éventuels adjuvants Y compris toutes sujétions de coffrage et d'étaisage - Les essais nécessaires <b>LE METRE CUBE</b>	m <sup>3</sup>		
306	<u>Dallage en béton ordinaire dosé à 350kg/m3(ep = 8 cm)</u> ce prix rémunère : - la fourniture et la mise en œuvre d'un film polyane de 400 microns ; - la fourniture et la mise en œuvre du béton armé <b>LE METRE CARRE</b>	m <sup>3</sup>		
307	<u>Remblais des terres</u> Ce prix rémunère: Remblaiement sous dallage exécutés par des matériaux sains et de bonne qualité en provenance des fouilles décrites ci-dessus expurgées de toute matière organique, compris toutes sujétions de manutention, compactage par couche successive de 0.20 m d'épaisseur et remblai d'apport éventuel en grave <b>LE METRE CUBE</b>	m <sup>3</sup>		
<b>LOT 400 : MACONNERIE - ELEVATION</b>				
401	<u>Murs en agglomérés creux de 15x20x40 cm</u> ce prix rémunère : -Les élévations d'une partie de mur en agglos creux de 15x20x40 ; <b>LE MERTE CARRE</b>	m <sup>2</sup>		
402	<u>Enduits sur murs extérieurs et intérieurs au mortier de ciment (1,5cm)</u> ce prix rémunère : -la mise en œuvre des enduits sur murs et toutes sujétions <b>LE METRE CARRE</b>	m <sup>2</sup>		
403	<u>Béton armé dosé à 350kg/m3 pour linteaux, poteaux, chaînages haut</u> ce prix rémunère :	m <sup>3</sup>		

	-La fourniture et la mise en œuvre de béton armé pour coulage des poteaux, du chaînage, des éventuels adjuvants Y compris toutes sujétions de coffrage et d'étais - Les essais nécessaires <b>LE METRE CUBE</b>			
404	<u>Chape lissée bourchardée au sol dosé à 250kg/m<sup>3</sup></u> ce prix rémunère : la mise en œuvre de la Chape lissée au sol dosé à 550kg/m <sup>3</sup> <b>LE METRE CARRE</b>	m <sup>2</sup>		
<b>LOT 500 : CHARPENTE - COUVERTURE - PLAFONNAGE</b>				
501	<u>Pannes, lattes, chevrons et planches de rives y compris toutes sujétions</u> Ce prix rémunère la réalisation de la charpente en bois avec des fermes en Atui ou en bois dur du pays trempés dans du xylamon pour assurer la protection contre les insectes de toutes natures comprenant - la fourniture du bois nécessaire pour fermes (bastings 3x15), pannes (chevrons 8x8) et planches de rive (30cm); - la fourniture des platines de fixation des fermes ; - le traitement du bois ; - l'assemblage des éléments; - la pose des fermes, pannes et planches de rive; - et toutes sujétions de mise en œuvre. <b>LE METRE CUBE</b>	u		
502	<u>Plafond intérieur et véranda extérieur</u> Ce prix rémunère la Fourniture et pose de faux plafond en contreplaqué, toutes sujétions comprises :Ossature : Réalisation d'un solivage en bois dur du pays pour faux plafond suspendu. Bois proprement déliné et traité aux fongicides autres que le carbonyle. Compris toutes découpes, chevêtres, réservation nécessaires à une bonne exécution de la structure.Solives encastrées et scellées dans la maçonnerie : Entre axe = 60cm ; Exécution selon plan Dimensions : Solives : 0,05 x 0,15 m - Entretoises : 0,05 x 0,07Les parties encastrées dans la maçonnerie devront être enrobées d'Un film.Parement : Exécution de faux plafond suspendu en panneaux de contre-plaqué épaisseur 5 mm, fixés sur solivage bois y compris toutes découpes, soffites, décaissés etc. nécessaires à une bonne exécution du faux plafond.Le contre-plaqué recevra un traitement fongicide et insecticide et est destiné à être peint. <b>LE METRE CARRE</b>	m <sup>2</sup>		
503	<u>Tôle bac alu de 5/10<sup>e</sup></u> Ce prix rémunère Fourniture et pose de couverture en tôle bac en alu comprenant : - Métal : aluminium - Epaisseur : 5/10 ième- - Fixation : tire-fond et boulons à crochets ou fixations spéciales- Accessoires : rondelles d'étanchéité, capuchon plastiques etc.Les fixations se feront à raison de 3 par plaque et par panne sur les ondes trapézoïdales.Compris : toutes sujétions de mise en œuvre <b>LE METRE CARRE</b>	m <sup>2</sup>		
504	<u>Rive en tôles planes y compris bandes de rive pignon</u> Ce prix rémunère : La fourniture et la mise en œuvre des tôles de rive en Alu y compris toutes sujétions <b>LE METRE LINEAIRE</b>	ml		
505	<u>Plafond en tôles lisses alu de 2m pour débord</u> Ce prix rémunère :	m <sup>2</sup>		

	La fourniture et la mise en œuvre des plafonds pour débord en tôles lisse en Alu y compris toutes sujétions <b>LE METRE CARRE</b>			
<b>LOT 600: MENUISERIE METALLIQUE</b>				
601	<u>Portes guillotine de 200X220 m</u> Ce prix rémunère : La fourniture, la pose et la protection contre la rouille des Portes guillotine de 200X220m munis de serrures complètes de première qualité ; <b>L'UNITE</b>	u		
602	<u>Seuils</u> Ce prix rémunère : La fourniture et la mise en œuvre des seuils y compris toutes sujétions. <b>LE METRE LINEAIRE</b>	ml		
<b>LOT 700: ELECTRICITE</b>				
701	<u>Tube flexible pour fourreautage</u> Ce prix rémunère : La fourniture et la pose des tubes flexibles annelés <b>LE ROULEAU</b>	rleau		
702	<u>Câble V.G.V. 1,5 mm2 en plafond</u> Ce prix rémunère : La fourniture et la pose des câbles VGV en plafond <b>LE ROULEAU</b>	rleau		
703	<u>Fil TH 2,5 mm2</u> Ce prix rémunère : La fourniture et la pose de fils TH 2.5mm <sup>2</sup> <b>LE ROULEAU</b>	rleau		
704	<u>Réglette de 120cm</u> Ce prix rémunère : La fourniture et la pose des réglettes du type Legrand ou Ingelec <b>L'UNITE</b>	U		
705	<u>Interrupteurs SA et prises de courant</u> Ce prix rémunère : La fourniture et la pose des interrupteurs du type Legrand ou Ingelec et des prises de courant encastrées <b>L'UNITE</b>	U		
706	<u>Attaches, dominos, boîtes de dérivation, toute sujétions de sécurité, raccordement avec le réseau existant</u> Ce prix rémunère : La fourniture et la pose des Attaches, dominos, boîtier, boîte de dérivation et toutes sujétions et raccordement au réseau de l'établissement <b>L'ENSEMBLE</b>	Ens		
<b>LOT 800 : PEINTURE</b>				
801	<u>Peinture acrylique type Pantex 800 en 2 couches sur plafond</u> Ce prix rémunère : La fourniture et la mise en œuvre de la peinture acrylique de type pantex 800 sur plafond <b>LE METRE CARRE</b>	m <sup>2</sup>		
802	<u>Peinture acrylique type Pantex 1300 en 2 couches sur murs extérieurs et poteaux</u> Ce prix rémunère :	m <sup>2</sup>		

	La fourniture et la mise en œuvre de la peinture acrylique de type pantex 1300 sur murs extérieurs. <b>LE METRE CARRE</b>			
803	<u>Peinture acrylique type Pantex 800 en 2 couches sur murs intérieurs</u> Ce prix rémunère : La fourniture et la mise en œuvre de la peinture acrylique de type pantex 800 sur murs intérieurs. <b>LE METRE CARRE</b>	m <sup>2</sup>		
804	<u>Peinture glycérophthalique en 02 couches sur plinthes</u> Ce prix rémunère : La fourniture et l'application de deux couches de peinture glycérophthalique de type émail A sur plinthes <b>LE METRE CARRE</b>	m <sup>2</sup>		
<b>LOT 900 : V.R.D</b>				
901	<u>Caniveaux autour du bâtiment</u> Ce prix rémunère : La mise en œuvre des caniveaux maçonnés en agglos bourrés de 20x20x40 de largeur 40cm et de profondeur 30cm sur un radier de pente minimale de 2% ; <b>LE METRE LINEAIRE</b>	ml		
902	<u>Dallage des alentours du bâtiment</u> Ce prix rémunère : La mise en œuvre du dallage de 80cm de large sur 8 cm d'épaisseur dosé à 350kg/m <sup>2</sup> <b>LE METRE CARRE</b>	m <sup>2</sup>		

**PIECE 7 : CADRE DU DETAIL QUANTITATIF ET  
ESTIMATIF**

**CADRE DE DEVIS ESTIMATIF ET QUANTITATIF POUR LA CONSTRUCTION DE DEUX (02) DE CINQ BOUTIQUES A MENGONG.**

<b>CADRE DE DEVIS ESTIMATIF ET QUANTITATIF POUR LA CONSTRUCTION D'UN BLOC DE CINQ BOUTIQUES</b>					
<b>REF.</b>	<b>DESIGNATION DES OUVRAGES</b>	<b>Unité</b>	<b>Quantité</b>	<b>Prix unitaire</b>	<b>Prix Total</b>
<b>LOT 100 : TRAVAUX PREPARATOIRES</b>					
101	Projet d'exécution, installation du chantier et plan de recollement	FF	1		
102	Débroussaillage du site	m2	700		
	<b>SOUS-TOTAL LOT 100</b>				
<b>LOT 200 : TERRASSEMENT</b>					
201	Nivellement de la plateforme	m <sup>2</sup>	300		
202	Implantation des ouvrages	ff	1		
203	Fouilles en rigoles et en puits	m <sup>3</sup>	38		
	<b>SOUS-TOTAL LOT 200</b>				
<b>LOT 300 : FONDATION</b>					
301	Béton de propreté dosé à 150kg/m <sup>3</sup> de 5cm d'épaisseur au fond de fouille	m <sup>3</sup>	2.5		
302	Soubassement en agglos bourrés de 20 x 20 x 40	m <sup>2</sup>	48		
303	Lit de sable de 5cm	m <sup>3</sup>	3.1		
304	film polyane de 40 cm	m <sup>2</sup>	60		
305	Béton armé dosé à 350kg/m <sup>3</sup> pour semelles, amorces poteaux et chainage bas	m <sup>3</sup>	3.2		
306	Dallage en béton ordinaire dosé à 350kg/m <sup>3</sup> (ep = 8 cm)	m <sup>3</sup>	6.7		
307	Remblais des terres	m <sup>3</sup>	42.13		
	<b>SOUS-TOTAL LOT 300</b>				
<b>LOT 400 : MACONNERIE - ELEVATION</b>					
401	Murs en agglomérés creux de 15x20x40 cm	m <sup>2</sup>	200.8		
402	Enduits sur murs extérieurs et intérieurs au mortier de ciment (1,5cm)	m <sup>2</sup>	420.22		
403	Béton armé dosé à 350kg/m <sup>3</sup> pour linteaux, poteaux, chaînages haut	m <sup>3</sup>	4.77		
404	Chape lissée bourchardée au sol dosé à 250kg/m <sup>3</sup>	m <sup>2</sup>	84.27		
	<b>SOUS-TOTAL LOT 400</b>				
<b>LOT 500 : CHARPENTE - COUVERTURE - PLAFONNAGE</b>					
501	Pannes, lattes, chevrons et planches de rives y compris toutes sujétions	u	3.8		
502	Plafond intérieur et véranda extérieur	m <sup>2</sup>	84.27		
503	Tôle bac alu de 5/10e	m <sup>2</sup>	110.66		
504	Rive en tôles planes y compris bandes de rive pignon	ml	16		
505	Plafond en tôles lisses alu de 2m pour débord	m <sup>2</sup>	12		
	<b>SOUS-TOTAL LOT 500</b>				
<b>LOT 600: MENUISERIE METALLIQUE</b>					
601	Portes guillotine de 200X220 m	u	5		
602	Seuils	ml	18		

<b>SOUS-TOTAL LOT 600</b>				
<b>LOT 700: ELECTRICITE</b>				
701	Tube flexible pour fourreautage	rleau	1	
702	Câble V.G.V. 1,5 mm2 en plafond	rleau	2	
703	Fil TH 2,5 mm2	rleau	2	
704	Réglette de 120cm	U	4	
705	Interrupteurs SA et prises de courant	U	20	
706	Attaches, dominos, boîtes de dérivation, toute sujétions de sécurité, raccordement avec le réseau existant	Ens	1	
<b>SOUS-TOTAL LOT 700</b>				
<b>LOT 800 : PEINTURE</b>				
801	Peinture acrylique type Pantex 800 en 2 couches sur plafond	m2	84.27	
802	Peinture acrylique type Pantex 1300 en 2 couches sur murs extérieurs et poteaux	m2	146	
803	Peinture acrylique type Pantex 800 en 2 couches sur murs intérieurs	m2	139	
804	Peinture glycérophallique en 02 couches sur plinthes	m2	28	
<b>SOUS-TOTAL LOT 800</b>				
<b>LOT 900 : V.R.D</b>				
901	Caniveaux autour du bâtiment	ml	54	
902	Dallage des alentours du bâtiment	m2	28.2	
<b>SOUS-TOTAL LOT 900</b>				
<b>RECAPITULATIF</b>				
<b>LOT 100 : TRAVAUX PREPARATOIRES</b>				
<b>LOT 200 : TERRASSEMENT</b>				
<b>LOT 300 : FONDATION</b>				
<b>LOT 400 : MACONNERIE - ELEVATION</b>				
<b>LOT 500 : CHARPENTE - COUVERTURE - PLAFONNAGE</b>				
<b>LOT 600: MENUISERIE METALLIQUE</b>				
<b>LOT 700: ELECTRICITE</b>				
<b>LOT 800 : PEINTURE</b>				
<b>LOT 900 : V.R.D</b>				
<b>TOTAL HT POUR UN BLOC DE CINQ BOUTIQUES</b>				
<b>TOTAL HT POUR DEUX BLOCS DE CINQ BOUTIQUES</b>				
<b>TVA 19,25%</b>				
<b>TOTAL TTC POUR DEUX BLOCS DE CINQ BOUTIQUES</b>				
<b>IR 2,2% ou 5,5%</b>				
<b>NET A MANDATER</b>				
Arrêté le présent devis à la somme TTC de: _____				
L'ENTREPRENEUR				

**PIECEN°8**

**CADRE DU SOUS - DETAIL DES PRIX**

**Cadre du sous-détail des prix**

<b>SOUS - DETAIL DE PRIX UNITAIRES</b>				
<b>DESIGNATION :</b>				
<b>N° PRIX</b>	<b>Rendement journalier</b>	<b>Quantité totale</b>	<b>Unité</b>	<b>Durée activité</b>
<b>Main d'œuvre</b>	CATEGORIE	Salaire journalier	Jours facturés	Montant
	<b>TOTAL A</b>			
<b>Matériels et Engins</b>	TYPE	Taux journalier	Jours facturés	Montant
	<b>TOTAL B</b>			
<b>Matériaux et Divers</b>	TYPE	Prix unitaire	Consommation	Montant
	<b>TOTAL C</b>			
<b>D</b>	<b>TOTAL COUT DIRECTS</b>		<b>A + B + C</b>	
<b>E</b>	Frais généraux de chantier	%	= D x %	
<b>F</b>	Frais généraux de siège	%	= D x %	
<b>G</b>	COUT DE REVIENT	-	= D + E + F	
<b>H</b>	Risques + Bénéfices	%	= G x %	
<b>P</b>	PRIX DE VENTE TOTAL HORS TAXE	= G + H		
<b>V</b>	PRIX DE VENTE UNITAIRE HORS TAXE	= P/Qté		

**PIECE N°9.**

**MODELE DE LETTRE COMMANDE**

REPUBLIQUE DU CAMEROUN  
 Paix-Travail-Patrie  
 \*\*\*\*\*  
 RÉGION DU SUD  
 \*\*\*\*\*  
 DEPARTEMENT DE LA MVILA  
 \*\*\*\*\*  
 COMMUNE DE MENGONG  
 \*\*\*\*\*  
 COMMISSION INTERNE DE  
 PASSATION DES  
 MARCHES  
 \*\*\*\*\*  
 BP : 48 MENGONG



REPUBLIC OF CAMEROON  
 Peace – Work - Fatherland  
 \*\*\*\*\*  
 SOUTH REGION  
 \*\*\*\*\*  
 MVILA DIVISION  
 \*\*\*\*\*  
 MENGONG COUNCIL  
 \*\*\*\*\*  
 INTERNAL TENDER'S BOARD  
 \*\*\*\*\*  
 BP : 48 MENGONG

**LETTRE-COMMANDE N° \_\_\_\_\_ / LC/C.MNG /CIPM/2026**

Passé après Appel d'Offres..... n° \_\_\_\_\_/AO /C.MNG/CPM/2025 du.....

Maître d'Ouvrage : Maire de la Commune de Mengong BP : 48 Mengong

TITULAIRE : [indiquer le titulaire et son adresse complète]

N° R.C: N° Contribuable: RIB : \_\_\_\_\_

**OBJET** : Exécution des travaux. de construction de dix boutiques dans la ville de Mengong.

**LIEU** : Région du Sud, département de la Mvila

**DELAI D'EXECUTION**:Trois (.03) mois

**MONTANT ENFCFA :**

HTVA	
TVA (19.25%)	
TTC	
AIR (2,2 -5,5%)	
Net à mandater	

**FINANCEMENT** : BUDGET D'INVESTISEMENT PUBLIC MINDDEVEL – Exercice 2026

**IMPUTATION** : \_\_\_\_\_

SOUSCRIT, LE : \_\_\_\_\_

SIGNE, LE : \_\_\_\_\_

NOTIFIE, LE : \_\_\_\_\_

ENREGISTRE, LE : \_\_\_\_\_

ENTRE

LA REPUBLIQUE DU CAMEROUN représentée par le Maire de la Commune de Mengong ci-après dénommé  
« **AUTORITE CONTRACTANTE** »

D'une part,

Et

L'Entreprise \_\_\_\_\_

B.P. ....

TEL. : .....

RC N° : .....

CONTRIBUABLE N° : .....

Représentée par son Directeur Général Monsieur/Madame \_\_\_\_\_ son Directeur Général  
ou son représentant

Ci-après désigné :

« **le Cocontractant** »

D'AUTRE PART,

**IL A ETE CONVENU ET ARRETE CE QUI SUIT**

## **SOMMAIRE**

**TITRE1:** CAHIER DES CLAUSES ADMINISTRATIVES PARTICULIERES (CCAP)

**TITRE2:** CAHIER DES CLAUSES TECHNIQUES PARTICULIERES (CCTP)

**TITRE3:** BORDEREAU DES PRIX UNITAIRES (BPU)

**TITRE4:** DETAIL ESTIMATIF (DE)

Page..... et de la LETTRE COMMANDE N°\_\_\_\_\_ / LC/CMNG/CIPM/2026 Passé après Appel d'Offres [préciser références Appel d'Offres]

Avec \_\_\_\_\_,

Pour l'exécution des travaux de construction de Dix (10) boutiques dans la ville de Mengong.

**DELAI D'EXECUTION** : trois (03) mois

**Montants en FCFA :**

HTVA	
TVA (19.25%)	
TTC	
AIR (2,2 - 5,5%)	
Net à mandater	

**VISAS ET SIGNATURES**

<p><b>Lu et accepté par l'entrepreneur</b></p> <p>[Lieu], le.....</p> <p>Mengong, le .....</p>
<p><b>[Maître d'Ouvrage ou Maître d'Ouvrage Délégué]_____</b></p> <p>[Lieu], le.....</p> <p>Signature</p> <p>Mengong, le .....</p>
<p><b>Enregistrement</b></p> <p>[Lieu], le.....</p>

**PIECE N° 10**

**MODELES OU FORMULAIRES TYPES A UTILISER PAR LES SOUMISSIONNAIRES**

## TABLE DES MODELES

Annexe n° 1: Modèle Déclaration d'intention de soumissionner .....
Annexe n° 2: Modèle de soumission .....
Annexe n° 3: Modèle de caution de soumission .....
Annexe n° 4: Modèle de cautionnement définitif .....
Annexe n° 5: Modèle de caution d'avance de démarrage .....
Annexe n°6 : Modèle de caution de bonne exécution (retenue de garantie) .....
Annexe n°7 : Modèle de Lettre de soumission de la proposition technique .....
Annexe n° 8: Modèle de Cadre du planning .....
Annexe n° 9: Modèle de liste de personnels à mobiliser .....
Annexe n° 10: Modèle de fiches de prestations susceptibles d'etre sous traitees .....
Annexe n° 11: Modèle de CV de personnels à mobiliser .....
Annexe n° 12: Modèle de tableaux de référence du candidat .....
Annexe n° 13: Modèle de descriptif de la méthodologie et du plan de travail .....
Annexe n° 14: Modèle de fiche d'information relative au matériel essentiel .....
Annexe n° 15: Modèle de déclaration sur l'honneur de visite du site .....

## ANNEXE N° 1: MODELE DE DECLARATION D'INTENTION DE SOUMISSIONNER

Je soussigné,

Nationalité :

Domicile :

Fonction :

En vertu de mes pouvoirs de Directeur Général, après avoir pris connaissance du Dossier d'Appel d'Offres National n° *[indiquer la nature de la prestation]*.

Déclare par la présente, l'intention de soumissionner pour cet Appel d'Offres.

Fait à \_\_\_\_\_ le \_\_\_\_\_

Signature, nom et cachet du soumissionnaire

## ANNEXE N° 2 : MODELE DE SOUMISSION

Je, soussigné ..... [Indiquer le nom et la qualité du signataire] représentant la société, l'entreprise ou le groupement (8) ..... Dont le siège social est à ..... Inscrite au registre du commerce de ..... Sous le n° .....

Après avoir pris connaissance de toutes les pièces figurant ou mentionnées au dossier d'Appel d'Offres y compris les additifs,  
N° ..... [Rappeler l'objet de l'appel d'offres]

- Me soumetts et m'engage à livrer les fournitures ou à exécuter les prestations conformément au dossier d'Appel d'Offres, moyennant les prix que j'ai établi moi-même sur la base des bordereaux de prix et quantités, lesquels prix font ressortir le montant de l'offre pour le lot n° ..... À

- ..... [En chiffres et en lettres] francs CFA Hors TVA, et à

..... Francs CFA Toutes Taxes Comprises.  
[En chiffres et en lettres]

- M'engage à exécuter les prestations dans un délai de ..... Mois

- M'engage en outre à maintenir mon offre dans le délai ..... Jours [indiquer la durée de validité, en principe 90 jours] à compter de la date limite de remise des offres.

Adhère entièrement à la charte d'intégrité et à la déclaration d'engagement environnemental et social jointes aux présents DAO.

Les rabais offerts et les modalités d'application desdits rabais sont les suivants :

.....  
.....  
.....

Le Maître d'Ouvrage ou le Maître d'Ouvrage Délégué

Se libérera des sommes dues par elle au titre du présent marché en faisant donner crédit au compte n°

.....

..... Ouvert au nom de ..... Auprès de la banque

..... Agence de .....

Avant signature du marché, la présente soumission acceptée par vous vaudra engagement entre nous.

Fait à ..... Le .....

Signature de

En qualité de ..... Dûment autorisé à signer les soumissions pour et au nom de  
(9) .....

(8) Supprimer la mention inutile

(9) Annexer la lettre de pouvoirs

### ANNEXE N° 3 : MODELE DE CAUTIONNEMENT DE SOUMISSION

Organisme financier :

Référence de la Caution : N° .....

Adressée à [indiquer le Maître d'Ouvrage ou le Maître d'Ouvrage Délégué et son adresse] Cameroun, ci-dessous désigné « le Maître d'Ouvrage »

Attendu que le Prestataire ....., ci-dessous désignée « le soumissionnaire », a soumis son offre en date du ..... Pour [rappeler l'objet de l'appel d'offres], ci-dessous désignée.

Nous ..... [Nom et adresse de l'organisme financier], représentée par ..... [Noms des signataires], ci-dessous désignée

« l'organisme financier », déclarons garantir le paiement au Maître d'Ouvrage ou au Maître d'Ouvrage Délégué de la somme maximale de [indiquer le montant] Francs CFA, que l'organisme financier s'engage à régler intégralement à au Maître d'Ouvrage ou au Maître d'Ouvrage Délégué, s'obligeant elle-même, ses successeurs et assignataires.

Les conditions de cette obligation sont les suivantes :

Si le soumissionnaire retire son offre pendant la période de validité prévue dans le dossier d'appel d'offres ;

Où

Si le soumissionnaire, s'étant vu notifié l'attribution du marché par le Maître d'Ouvrage ou le Maître d'Ouvrage Délégué pendant la période de validité :

- omet de signer ou refuse de signer le marché, alors qu'il est requis de le faire ;

- omet ou refuse de fournir le cautionnement définitif du marché (cautionnement définitif), comme prévu dans celui-ci.

Nous nous engageons à payer au Maître d'Ouvrage ou le Maître d'Ouvrage Délégué d' un montant allant jusqu'au maximum de la somme stipulée ci-dessus, dès réception de sa première demande écrite, sans que le Maître d'Ouvrage ou le Maître d'Ouvrage Délégué soit tenu de justifier sa demande, étant entendu toutefois que dans sa demande le Maître d'Ouvrage ou le Maître d'Ouvrage Délégué notera que le montant qu'il réclame lui est dû parce que l'une ou l'autre des conditions ci-dessus, ou toutes les deux, sont remplies, et qu'il spécifiera quelle(s) condition(s) a (ont) joué

La présente caution entre en vigueur dès sa signature et dès la date limite fixée par le Maître d'Ouvrage ou le Maître d'Ouvrage Délégué pour la remise des offres. Elle demeurera valable jusqu'au trentième jour inclus suivant la fin du délai de validité des offres. Toute demande du Maître d'Ouvrage ou du Maître d'Ouvrage Délégué tendant à la faire jouer devra parvenir à la banque, par lettre recommandée avec accusé de réception, avant la fin de cette période de validité. Le présent cautionnement est soumis pour son interprétation et son exécution au droit camerounais. Les tribunaux du Cameroun seront seuls compétents pour statuer sur tout ce qui concerne le présent engagement et ses suites.

Signé et authentifié par l'organisme financier

À ....., le .....

[Signature de l'organisme financier]

## ANNEXE N° 4 : MODELE DE CAUTIONNEMENT DEFINITIF

Organisme financier :

Référence de la Caution : N° .....

Adressée à [indiquer le Maître d'Ouvrage ou le Maître d'Ouvrage Délégué et son adresse] Cameroun, ci-dessous désigné « le Maître d'Ouvrage »

Attendu que ..... [Nom et adresse du fournisseur ou du prestataire], ci-dessous désigné « le Fournisseur ou du prestataire », s'est engagé, en exécution du marché désigné « le marché », à réaliser [indiquer la nature des fournitures et services connexes]

Attendu qu'il est stipulé dans le marché que le Fournisseur remettra au Maître d'Ouvrage ou au Maître d'Ouvrage Délégué un cautionnement définitif, d'un montant égal à [indiquer le pourcentage compris entre 2 et 5 %] du montant de la tranche du marché correspondant, comme garantie de l'exécution de ses obligations de bonne fin conformément aux conditions du marché,

Attendu que nous avons convenu de donner au Fournisseur ce cautionnement,

Nous,

.....  
..... [nom et adresse de banque], représentée par  
..... [noms des signataires],

ci-dessous désignée « l'organisme financier », nous engageons à payer au Maître d'Ouvrage ou au Maître d'Ouvrage Délégué, dans un délai maximum de huit (08) semaines, sur simple demande écrite de celui-ci déclarant que le Fournisseur ou le prestataire n'a pas satisfait à ses engagements contractuels au titre du marché, sans pouvoir différer le paiement ni soulever de contestation pour quelque motif que ce soit, toute somme jusqu'à concurrence de la somme de ..... [en chiffres et en lettres].

Nous convenons qu'aucun changement ou additif ou aucune autre modification au marché ne nous libérera d'une obligation quelconque nous incombant en vertu du présent cautionnement définitif et nous dérogeons par la présente à la notification de toute modification, additif ou changement.

Le présent cautionnement définitif prend effet à compter de sa signature et dès notification du marché. La caution sera libérée dans un délai (indiquer le délai) à compter de la date de réception provisoire des fournitures.

Après le délai susvisé, la caution devient sans objet et doit nous être automatiquement retournée sans aucune forme de procédure.

Toute demande de paiement formulée par le Maître d’Ouvrage ou le Maître d’Ouvrage Délégué au titre de la présente garantie doit être faite par lettre recommandée avec accusé de réception, parvenue à la banque pendant la période de validité du présent engagement.

Le présent cautionnement définitif est soumis pour son interprétation et son exécution au droit camerounais. Les tribunaux camerounais seront seuls compétents pour statuer sur tout ce qui concerne le présent engagement et ses suites.

Signé et authentifié par l’Organisme financier

....., le

[signature de la banque]

## ANNEXE N° 5 : MODELE DE CAUTIONNEMENT D'AVANCE DE DEMARRAGE

Organisme financier : .....  
Référence du Cautionnement : N° .....  
Adressée [indiquer le Maître d'Ouvrage ou le Maître d'Ouvrage Délégué]  
[Adresse du Maître d'Ouvrage ou du Maître d'Ouvrage Délégué]  
ci-dessous désigné « le Maître d'Ouvrage ou le Maître d'Ouvrage Délégué »

Nous soussignés (organisme financier, adresse), déclarons par la présente garantir, pour le compte de :  
..... [le titulaire], au profit de  
Maître d'Ouvrage ou Maître d'Ouvrage Délégué [Adresse du Maître d'Ouvrage ou du Maître d'Ouvrage  
Délégué] (« le bénéficiaire »)

*Le paiement, sans contestation et dès réception de la première demande écrite du bénéficiaire, déclarant que  
..... [le titulaire] ne s'est pas acquitté de ses obligations, relatives au remboursement de  
l'avance de démarrage selon les conditions du marché ..... du  
..... relatif aux fournitures et services connexes [indiquer l'objet et les  
références de l'appel d'offres et le lot, éventuellement], de la somme totale maximum correspondant à l'avance  
[quarante 40% et trente 30% (respectivement pour les marchés de fournitures et de services connexes) ] du  
montant Toutes Taxes Comprises du marché n° ....., payable dès la notification de  
l'ordre de service correspondant, soit : ..... francs CFA.*

La présente garantie entrera en vigueur et prendra effet dès réception des parts respectives de cette avance  
sur les comptes de .....[le titulaire] ouverts auprès de la banque  
..... sous le n° .....

Elle restera en vigueur jusqu'au remboursement de l'avance conformément à la procédure fixée par le CCAP.  
Toutefois, le montant du cautionnement sera réduit proportionnellement au remboursement de l'avance au fur  
et à mesure de son remboursement.

La loi et la juridiction applicables à la garantie sont celles de la République du Cameroun.

Signé et authentifié par l'organisme financier

à ....., le .....

[signature de l'organisme financier]

**ANNEXE N°6 : MODELE DE CAUTIONNEMENT DE BONNE EXECUTION EN REMPLACEMENT DE LA  
RETENUE DE RETENUE DE GARANTIE**

Organisme financier : .....

Référence du Cautionnement : N° .....

Adressée [indiquer le Maître d’Ouvrage ou le Maître d’Ouvrage Délégué]

[Adresse du Maître d’Ouvrage ou du Maître d’Ouvrage Délégué]

ci-dessous désigné « le Maître d’Ouvrage ou le Maître d’Ouvrage Délégué »

Attendu que .....*nom et adresse du fournisseur ou du prestataire*],

ci-dessous désigné « le Fournisseur», s’est engagé, en exécution du marché, livrer les fournitures de [indiquer l’objet des prestations]

Attendu que nous avons convenu de donner au Fournisseur ce cautionnement,

Nous, ..... adresse organisme financier], représentée par .....noms des signataires], et ci-dessous désignée « organisme financier »,

Dès lors, nous affirmons par les présentes que nous nous portons garants et responsables à l’égard du Maître d’Ouvrage ou du Maître d’Ouvrage Délégué, au nom du Fournisseur ou du prestataire, pour un montant maximum de ..... [en chiffres et en lettres], correspondant à [pourcentage inférieur à 10% à préciser] du montant du marché(10)

Et nous nous engageons à payer au Maître d’Ouvrage ou au Maître d’Ouvrage Délégué , dans un délai maximum de huit (08) semaines, sur simple demande écrite de celui-ci déclarant que le Fournisseur n’a pas satisfait à ses engagements contractuels ou qu’il se trouve débiteur du Maître d’Ouvrage ou du Maître d’Ouvrage Délégué au titre du marché modifié le cas échéant par ses avenants, sans pouvoir différer le paiement ni soulever de contestation pour quelque motif que ce soit, toute (s) somme (s) dans les limites du montant égal à [pourcentage inférieur à 10% à préciser] du montant cumulé des travaux figurant dans le décompte définitif, sans que le Maître d’Ouvrage ou le Maître d’Ouvrage Délégué ait à prouver ou à donner les raisons ni le motif de sa demande du montant de la somme indiquée ci-dessus.

Nous convenons qu’aucun changement ou additif ou aucune autre modification au marché ne nous libérera d’une obligation quelconque nous incombant en vertu de la présente garantie et nous dérogeons par la présente à la notification de toute modification, additif ou changement.

La présente garantie entre en vigueur dès sa signature. Elle sera libérée dans un délai de trente (30) jours à compter de la date de réception définitive des travaux, et sur mainlevée délivrée par le Maître d’Ouvrage ou au Maître d’Ouvrage Délégué

Toute demande de paiement formulée par le Maître d’Ouvrage ou le Maître d’Ouvrage Délégué au titre de la présente garantie devra être faite par lettre recommandée avec accusé de réception, parvenue à la banque pendant la période de validité du présent engagement.

La présente caution est soumise pour son interprétation et son exécution au droit camerounais. Les tribunaux camerounais seront seuls compétents pour statuer sur tout ce qui concerne le présent engagement et ses suites.

Signé et authentifié par l'organisme financier

à....., le .....

## A N N E X E N ° 7: LETTRE DE SOUMISSION DE LA PROPOSITION TECHNIQUE

[Lieu, date]

À : [Nom et adresse du maître d'ouvrage]

Madame/Monsieur,

Nous, soussignés, [titre à préciser], avons l'honneur, conformément à votre DAO N° .....du.....relatif à....., de vous soumettre ci-joint, notre proposition technique pour la fourniture objet dudit DAO. Au cas où cette proposition retiendrait votre attention, nous sommes entièrement disposés, sur la base du personnel proposé à entamer des négociations pour la meilleure conduite du projet. Aussi, prenons-nous un ferme engagement pour le respect scrupuleux du contenu de ladite proposition technique, sous réserve des modifications éventuelles qui résulteraient des négociations du contrat.

Veuillez agréer, Madame/Monsieur....., l'expression de notre parfaite considération./-

Signature du représentant habilité  
: Nom et titre du signataire :

Nom du Candidat : Adresse

## ANNEXE N ° 8 : MODÈLE DE CADRE DU PLANNING

### NOTE SUR LA PRÉSENTATION DES PLANNINGS

Les quantités, les rendements journaliers, la durée d'exécution des travaux et les ralentissements voire, les interruptions, devront ressortir clairement des plannings.

Le planning financier qui découle du planning des travaux devra indiquer mois par mois, les et montants Prévisionnels des décomptes de travaux par poste et cumulés, en tenant compte de l'incidence des saisons de pluies, pour la solution de base et éventuellement la solution variante.

[Les cadres des plannings à préparer et insérer dans le Dossier d'Appel d'Offres par le Maître d'Ouvrage]

#### CALENDRIER DES ACTIVITES (PROGRAMME DE TRAVAIL)

##### A. Préciser la nature de l'activité

	[Mois ou semaines à compter du début de la mission]											

##### B. Achèvement et soumission des rapports

Rapports	Date
1. Rapport initial	

Rapports d'avancement a. Premier rapport d'avancement b. Deuxième rapport.	
3. Projet de d'avancement	
4. Rapport final	

### CALENDRIER DU PERSONNEL SPECIALISE

N°	Nom	Rapports à fournir	Personnel (sous forme de graphique à barres) <sup>2</sup>													Total personnel/mois				
			1	2	3	4	5	6	7	8	9	10	11	12	n	Siège	Terrain <sup>3</sup>	Total		
<b>Personnel</b>																				
1		Siège]																		
		[Terr.]																		
2																				
n																				
													<b>Total partiel</b>							
													<b>Total</b>							

Total partiel Total

Rapports à fournir : \_\_\_\_\_

Durée des activités : \_\_\_\_\_

Signature : (Représentant habilité)

Nom : \_\_\_\_\_

Titre : \_\_\_\_\_

Adresse : \_\_\_\_\_

**ANNEXE N °9: MODELE D E LISTE DU PERSONNEL A MOBILISER**

e1. Personnel technique clé /de gestion

<b>Nom</b>	<b>Fonction proposée</b>	<b>Qualification minimale</b>	<b>Années D'expérience Générale</b>	<b>Années d'Expérience Spécifique En Terme de projets similaires réalisés</b>	<b>Poste ou fonction Occupé (e) pour Chaque projet</b>

1. Personnel d'appui (siège et local)

<b>Nom</b>	<b>Spécialisation</b>	<b>Poste</b>	<b>Année d'Expérience</b>	<b>Attributions</b>

**ANNEXE N°1 0: MODELE FICHE DE PRESTATIONS SUSCEPTIBLES D'ETRE SOUS-TRAITEES  
COMMANDEES**

<b>N°</b>	<b>Désignation des Fournitures</b>	<b>Quantité (Nombre d'unités)</b>
	[Insérer la désignation des Fournitures]	[insérer la quantité des articles à fournir]

<b>N° Service</b>	<b>Service Désignation</b>	<b>Unité de mesure</b>
[insérer le numéro du Service]	[insérer la désignation du service]	[unité de mesure ]

## ANNEXE N °11: MODELE DE CURRICULUM VITAE (C V) DU PERSONNEL

Poste : .....

..... Nom du Candidat : .....

.....

..... Nom de l'employé : .....

..... Profession : .....

.....

..... Diplômes : .....

..... Date de naissance : .....

.....

..... Nombre d'années d'emploi par le Candidat : ..... Nationalité : .....

..... Affiliation à des associations/groupements professionnels : .....

.....

..... Attributions spécifiques : .....

.....

..... Principales qualifications : [En une demi-page environ, donner un aperçu des aspects de la formation et de l'expérience de l'employé les plus utiles à ses attributions dans le cadre de la mission. Indiquer le niveau des responsabilités exercées par lui/elle lors de missions antérieures, en en précisant la date et le lieu.] .....

..

..... Formation : [En un quart de page environ, résumer les études universitaires et autres études spécialisées de l'employé, en indiquant les noms et adresses des écoles ou universités fréquentées, avec les dates de fréquentation, ainsi que les diplômes obtenus.] Pièces Annexes : - Copie certifiée conforme du diplôme le plus élevé et éventuellement une attestation de l'ordre du corps de métier - Attestation de disponibilité .....

.....

..... Expérience professionnelle : [En deux pages environ, dresser la liste des emplois exercés par l'employé depuis la fin de ses études par ordre chronologique inverse, en commençant par son poste actuel. Pour chacun, indiquer les dates, nom de l'employeur, titre du poste occupé et lieu de travail. Pour les dix dernières années, préciser en outre le type d'activité exercée et, le cas échéant, le nom de clients susceptibles de fournir des références.] .....

.....

..... Connaissances informatiques : [Indiquer, le niveau de connaissance] .....

.....

..... Langues : [Indiquer, pour chacune, le niveau de connaissance : médiocre/moyen/ bon/excellent, en ce qui concerne la 160 langue lue/écrite/ parlée.] .....

.....

..... Attestation : Je, soussigné, certifie, en toute conscience, que les renseignements ci-dessus rendent fidèlement compte de ma situation, de mes qualifications et de mon expérience. ....

..... Date : .....

..... [Signature de l'employé et du représentant habilité du consultant] Jour/mois/année Nom de l'employé : .....

..... Nom du représentant habilité : .....

.....

## ANNEXE N °12 : REFERENCES DU CANDIDAT

Services rendus pendant les [indiquer le nombre de 1 à 5] dernières années qui illustrent le mieux vos qualifications.

À l'aide du formulaire ci-dessous, indiquez les renseignements demandés pour chaque mission pertinente que votre société/organisme a obtenue par contrat, soit en tant que seule société, soit comme l'un des principaux partenaires d'un groupement.

<b>Nom de la Mission :</b>	<b>Pays :</b>
Lieu :	Personnel spécialisé fourni par votre société/organisme (profils) :
Nom du Client:	Nombre d'employés ayant participé à la Mission :
Adresse :	Nombre de mois de travail ;
	durée de la Mission :
Date de démarrage : Date d'achèvement : (mois/année) (mois/année)	Valeur approximative des services (en francs CFA HT) :
Nom des prestataires associés/partenaires éventuels :	Nombre de mois de travail de spécialistes fournis par les prestataires associés :
Nom et fonctions des responsables (Directeur/Coordinateur du projet, Responsable de l'équipe) :	
Descriptif du projet :	
Description des services effectivement rendus par votre personnel :	

Nom du candidat :

## **ANNEXE N °13 : DESCRIPTIF DE LA METHODOLOGIE ET DU PLAN DE TRAVAIL PROPOSES POUR ACCOMPLIR LA MISSION**

La conception technique, la méthodologie et le plan de travail sont les éléments essentiels de la proposition technique. Il est suggéré de présenter la proposition technique (10 pages maximum, y compris les tableaux et graphiques) divisée en trois chapitres :

- a) Conception technique et méthodologie,
  - b) Plan de travail, et
  - c) Organisation et personnel.
- 
- a) Conception technique et méthodologie. Dans ce chapitre, il vous est suggéré d'expliquer la manière dont vous envisagez les objectifs de la mission, la conception des prestations, la méthodologie pour exécuter les activités et obtenir les résultats attendus et le détail de ceux-ci. Vous devrez mettre en relief les problèmes à résoudre et leur importance et expliquer la conception technique que vous adopterez pour ce faire. Vous devrez en outre expliquer la méthodologie que vous avez l'intention d'adopter et sa compatibilité avec la conception proposée.
  - b) b) Plan de travail. Dans ce chapitre, vous proposerez les principales activités que comprend la mission, leur nature et durée, échelonnement et interrelations, les jalons (y compris les approbations intermédiaires de l'autorité contractante) et les dates de présentation des rapports. Le plan de travail proposé doit être compatible avec la conception technique et la méthodologie, montrer que les termes de référence ont été compris et peuvent être traduits en un plan de travail pratique. Une liste des documents finaux, y compris les rapports, croquis et tableaux qui constituent le produit final doivent être inclus dans ce chapitre. Le calendrier du personnel (4G) doit être compatible avec le programme de Travail (4H).
  - c) Organisation et personnel, Dans ce chapitre, vous proposerez la structure et la composition de votre équipe. Vous donnerez la liste des principales disciplines représentées, le nom de l'expert responsable et une liste du personnel clé et d'appui propose.

**ANNEXE N°14: MODELE DE FICHE D'INFORMATION RELATIVE AU  
MATERIEL ESSENTIEL , LE CAS ECHEANT**

<b>N°</b>	<b>Désignation et caractéristiques du matériel</b>	<b>Age / État</b>	<b>Nombre minimal Requis (colonne à remplir par le MO/MOD)</b>	<b>Nombre disponible</b>	<b>Propriétaire/ location</b>	<b>Année d'obtention</b>	<b>Justificatif</b>
1							
2							
...							
N							

[Insérer dans le tableau ci-dessus : (i) la liste des matériels et outils requis pour la réalisation des prestations (ii) le nombre minimal requis de chaque type de matériel (iii) il peut être envisagé, la mise à disposition de ces matériels par la location, auquel cas il faudrait présenter un engagement de location de matériel signé et légalisé auprès des administrations compétentes.]

Note : Pour chaque matériel, joindre la copie certifiée de la facture ou de la carte grise, le cas échéant

**ANNEXE N°15 : MODELE DE DECLARATION SUR L'HONNEUR DE VISITE DU SITE**

Je soussigné M. \_\_\_\_\_

Représentant l'Entreprise \_\_\_\_\_

Reconnais avoir visité ce jour le \_\_\_\_\_ du mois de \_\_\_\_\_ de l'année \_\_\_\_\_

En compagnie de M. \_\_\_\_\_

Agissant en lieu et place de l'utilisateur, le site du Projet de

\_\_\_\_\_  
\_\_\_\_\_

Pour lequel mon entreprise veut soumissionner.

M'étant rendu sur les lieux, les observations suivantes ont été relevées :

.....  
.....  
.....  
.....  
.....  
.....  
.....  
.....  
.....

**N.B : le prestataire doit soumettre pour chaque site de projet une déclaration de visite de site.**

Fait à ....., le .....

Le soumissionnaire

(Nom, prénom, signature et cachet)

**PIECE N° 11**  
**CHARTRE D'INTEGRITE**

## CHARTED'INTEGRITE

INTITULE DE L'APPEL D'OFFRES :

---

[ à préciser lors du montage du DAO]

---

LE « .....SOUSSIONNAIRE..... » s'engage à respecter les termes de la présente charte d'intégrité

A

**MONSIEUR LE « MAITRE D'OUVRAGE »**

1. **Nous reconnaissons et attestons que nous ne sommes pas, et qu'aucun des membres de notre groupement et de nos sous-traitants n'est, dans l'un des cas suivants :**
  - 1.1) être en état ou avoir fait l'objet d'une procédure de faillite, de liquidation, de règlement judiciaire, de cessation d'activité ou être dans toute situation analogue résultant d'une procédure de même nature ;
  - 1.5) figurer sur les listes de sanctions financières adoptées par les Nations Unies et tout autre Partenaire Technique et Financier, le cadre de la passation ou de l'exécution d'un marché ;
  - 1.6) avoir produit de fausses informations ou fourni de faux documents exigés dans le cadre de la présente consultation.
2. **Nous attestons que nous ne sommes pas, et qu'aucun des membres de notre groupement et de nos sous-traitants n'est, dans l'une des situations de conflit d'intérêt suivantes :**
  - 2.1) actionnaire contrôlant le Maître d'Ouvrage ou filiale contrôlées par le Maître d'Ouvrage, à moins que le conflit en découlant ait été porté à la connaissance de l'Autorité chargé des marchés publics et résolu à sa satisfaction;
  - 2.2) avoir des relations d'affaires ou familiales avec un membre des services du Maître d'Ouvrage impliqué dans le processus de passation ou de contrôle du marché en résultant, à moins que le conflit en découlant ait été porté à la connaissance de l'Autorité chargé des marchés publics et résolu à sa satisfaction ;
  - 2.3) contrôler ou être contrôlé par un autre soumissionnaire, être placé sous le contrôle de la même entreprise qu'un autre soumissionnaire, recevoir d'un autre soumissionnaire ou attribuer à un autre soumissionnaire directement ou indirectement des subventions, avoir le même représentant légal qu'un autre soumissionnaire, entretenir directement ou indirectement des contacts avec un autre soumissionnaire nous permettant d'avoir et de donner accès aux informations contenues dans nos offres respectives, de les influencer, ou d'influencer les décisions du Maître d'Ouvrage ;
  - 2.4) être engagé pour une mission de conseil qui, par sa nature, risque de s'avérer incompatible avec nos obligations vis à vis du Maître d'Ouvrage ;
  - 2.5) dans le cas d'une procédure ayant pour objet la passation d'un marché de travaux ou de fournitures :
    - i. avoir préparé nous-mêmes ou avoir été associés à un consultant qui a préparé des spécifications, plan, calculs et autres documents utilisés dans le cadre du processus de mise en concurrence considérée;
    - ii. Être nous-mêmes ou l'une des firmes auxquelles nous sommes affiliées, recrutés, ou devant l'être, par le Maître d'Ouvrage pour effectuer la supervision où le contrôle des travaux dans le cadre du Marché.

3. Si nous sommes un établissement public ou une entreprise publique, nous attestons que nous jouissons d'une autonomie juridique et financière et que nous sommes gérés selon les règles de la comptabilité privée, que nous ne sommes pas sous la tutelle du Maître d'Ouvrage ou du Maître d'Ouvrage Délégué concerné, sauf autorisation expresse de l'Autorité chargée des Marchés Publics.
4. Nous nous engageons à communiquer sans délai au Maître d'Ouvrage, qui en informera l'Autorité chargée des Marchés Publics, tout changement de situation au regard des points 1 à 3 qui précèdent.
5. Dans le cadre de la passation et de l'exécution du Marché :
  - 5.1) Nous n'avons pas commis et nous ne commettrons pas de manœuvres déloyales (actions ou omission) destinée à tromper délibérément autrui, à lui dissimuler intentionnellement des éléments, à surprendre ou vicier son consentement ou à lui faire contourner des obligations légales ou réglementaires et/ou violer ses règles internes afin d'obtenir un bénéfice illégitime.
  - 5.2) Nous n'avons pas commis et nous ne commettrons pas de manœuvres déloyales (actions ou omission) contraires à nos obligations légales ou réglementaires et/ou violer ses règles internes afin d'obtenir un bénéfice illégitime.
  - 5.3) Nous n'avons pas promis, offert ou accordé et nous ne promettrons, offrirons ou accorderons pas directement ou indirectement, à (i) toute personne détenant un mandat législatif, exécutif, administratif ou judiciaire au sein de l'Etat, qu'elle ait été nommée ou élue, à titre permanent ou non, qu'elle soit rémunérée ou non et quel que soit son niveau hiérarchique, (ii) toute autre personne qui exerce une fonction publique, y compris pour un organisme public ou une entreprise publique, ou qui fournit un service public, ou (iii) toute autre personne définie comme agent public dans l'Etat, un avantage indu de toute nature, pour lui-même ou pour une autre personne ou entité, afin qu'il accomplisse ou s'abstienne d'accomplir un acte dans l'exercice de ses fonctions officielles.
  - 5.4) Nous n'avons pas promis, offert ou accordé et nous ne promettrons, offrirons ou accorderons pas directement ou indirectement, à toute personne qui dirige une entité du secteur privé ou travaille pour une telle entité, en quelque qualité que ce soit, un avantage indu de toute nature, pour elle-même ou pour une autre personne ou entité, afin qu'elle accomplisse ou s'abstienne d'accomplir un acte de violation de ses obligations légales contractuelles ou professionnelles.
  - 5.5) Nous n'avons pas promis offert ou accordé et nous ne promettrons pas au Maître d'Ouvrage, à ses collaborateurs, aux Présidents aux Acteurs en charge du contrôle de l'exécution du marché qui résulterait de la consultation, un avantage indu de toute nature susceptible d'influencer leur objectivité.
  - 5.6) Nous n'avons pas promis, offert ou accordé et nous ne promettrons pas au Maître d'ouvrage, à ses collaborateurs, aux Présidents et membres de Commissions des marchés et de sous-commission d'analyse, un avantage indu de toute nature susceptible d'influencer le processus de passation du Marché.
  - 5.7) Nous nous abstenons et nous promettons de s'abstenir de toute action ou pratique collusoire et anticoncurrentielle ayant pour objet ou pour effet d'empêcher, de restreindre ou de fausser le jeu de la concurrence, notamment en tendant à maintenir artificiellement les prix des offres à des niveaux ne correspondant pas à ceux qui résulteraient du jeu de la concurrence ou à limiter l'accès au Marché ou de libre exercice de la concurrence par d'autres entreprises.

6. Nous-mêmes, les membres de notre groupement et nos sous-traitants autorisons, le Maître d'ouvrage et les Commissions des Marchés à examiner les documents et pièces comptables relatifs à la passation et l'exécution du Marché et à les soumettre pour vérification par l'ARMP ou par tout autre corps de contrôle de l'Etat.

7. 7. Faute pour Nous, de nous conformer aux règles régissant la présente charte, nous reconnaissons que nous nous exposons aux sanctions prévues par les lois et règlements en vigueur.

Nom \_\_\_\_\_

Signature \_\_\_\_\_

Dûment habilité à signer l'offre pour et au nom de : \_\_\_\_\_

En date du \_\_\_\_\_

**PIECE N° 12: DECLARATION D'ENGAGEMENT AU RESPECT DES CLAUSES  
SOCIALES ET ENVIRONNEMENTALES**

**DECLARATION D'ENGAGEMENT ENVIRONNEMENTAL ET SOCIAL**  
**INTITULE DE L'APPEL D'OFFRES : \_\_\_\_\_**

**[à préciser lors du montage du DAO]**

LE « .....SOUSSIONNAIRE..... » s'engage à respecter les termes de la présente Déclaration d'engagement environnemental et social

A

MONSIEUR LE « Maître d'Ouvrage »

Dans le cadre de la passation et de l'exécution du Marché :

- 1) Nous nous engageons à respecter et à faire respecter par les membres de notre groupement, l'ensemble de nos sous-traitants les normes sociales applicables au Cameroun y compris les conventions internationales ratifiées, notamment(i)le respect du salaire minimum prévu par le code du travail et diverses conventions collectives(ii)l'interdiction d'employer les enfants âgés de moins de 14 ans(iii)du respect de la nature des travaux respectivement interdits aux femmes et aux femmes enceintes(iv) le repos hebdomadaire obligatoire(v) le droit de jouissance des congés (vi) le respect des conditions du travail de nuit(vii)les conditions d'hygiène et de sécurité sur le lieu du travail(viii)le port obligatoire des équipements de protections individuelles.
- 2) En outre, nous nous engageons à mettre en œuvre les mesures d'atténuation des risques environnementaux, dans la notice d'impact environnemental fournie le cas échéant par le Maître d'Ouvrage. En tout état de cause, nous nous engageons à respecter et à faire respecter par les membres de notre groupement, l'ensemble de nos sous-traitants chaque fois que cela est possible, les directives recommandant l'utilisation des appareils ayant un faible impact sur l'environnement.
- 3) Nous-mêmes, les membres de notre groupement et nos sous-traitants autorisons, le Maître d'ouvrage, les Commissions des marchés à examiner les documents et pièces comptables relatifs à la passation et l'exécution du Marché et à les soumettre pour vérification par l'ARMP ou par tout autre corps de contrôle de l'Etat.
- 4) Faute pour nous, un des membres de notre groupement et de nos sous-traitants, de nous conformer aux règles régissant la présente charte, nous reconnaissons que nous exposons aux sanctions prévues par les lois et règlement en vigueur.

Nom : \_\_\_\_\_

Signature : \_\_\_\_\_

Dûment habilité à signer l'offre pour et au nom de : \_\_\_\_\_

En date du \_\_\_\_\_

**PIECE N° 13**

**VISA DE MATURITE OU JUSTIFICATIFS DES ETUDES PREALABLES**

**PRESTATIONS DE MOINDRE ENVERGURE: DEVIS CONFIDENTIEL PRODUIT PAR L'INGENIEUR  
D'ETAT**

**PIECE N° 14**

**LISTE DES ORGANISMES HABILITES A  
EMETTRE DES CAUTIONS DANS LE CADRE DES  
MARCHES PUBLICS**

## **I - LISTE DES ETABLISSEMENTS BANCAIRES**

1. ACCES BANK CAMEROON (ABC)
2. AFRILAND FIRST BANK (FIRST BANK) BP: 11 834 Yaoundé
3. BANGE BANK CAMEROUN (BANGE CMR)
4. BANQUE ATLANTIQUE CAMEROUN (BACM) BP: 2933 Douala
5. BANQUE CAMEROUNAISE DES PETITES ET MOYENNES ENTREPRISE (BC-PME)  
BP:12962Yaoundé
6. BANQUE GABONAISE POUR LE FINANCEMENT INTERNATIONAL (BGFIBANK) BP : 600 douala
7. BANQUE INTERNATIONALE DU CAMEROUN POUR L'EPARGNE ET LE CREDIT (BICEC)  
BP : 1 925 Douala
8. BANK OF AFRICA CAMEROUN (BOA Cameroun) BP : 4593 Douala
9. CITY BANK CAMEROUN (CITI-GROUP) BP: 4571 Douala
10. COMMERCIAL BANK OF CAMEROON (CBC) BP: 4 004 Douala
11. CREDIT COMMUNAUTAIRE D'AFRIQUE-BANK (CCA) BP: 30388 Ydé;
12. ECOBANK CAMEROUN (ECOBANK) BP: 582 Douala
13. NATIONAL FINANCIAL CREDIT BANK (NFC-BANK) BP: 6 578 Yaoundé
14. SOCIETE COMMERCIALE DE BANQUE CAMEROUN (SCB-CA) BP :300 Douala
15. SOCIETE GENERALE DES BANQUES AU CAMEROUN (SGC)BP : 4 042 Douala
16. STANDARD CHARTERED BANK CAMEROON (SCBC)BP: 1784 Douala
17. UNION BANK OF CAMEROON (UBC) BP: 15 669 Douala
18. UNION BANK FOR AFRICA (UBA) BP: 2 088 Douala.
19. LA REGIONALE BANK

## **II- COMPAGNIES D'ASSURANCE**

1. ACTIVA ASSURANCES BP: 12970 DOUALA;
2. AREA ASSURANCES S.A. BP: 1531 DOUALA;
3. ATLANTIQUE ASSURANCES S.A. BP : 2933 DOUALA ;
4. BENEFICIAL GENERAL INSURANCE S.A BP : 2328 DOUALA ;
5. CHANAS ASSURANCES SA BP: 109 DOUALA;
6. CPA SA BP : 54 DOUALA ;
7. NSIA ASSURANCE S.A. BP:2759 Douala;
8. PRO ASSUR S.A, BP: 1011 Douala;
9. SAHAM ASSURANCES S.A. BP: 11315 Douala.
10. ZENITH INSURANCE S.A BP : 1540 Douala
11. SAAR SA BP : 1011 DOUALA ;
12. ROYAL ONYX

**PIECE N° 15 : DOSSIER PLAN**

**Les plans sont disponibles au service technique de la commune**